

CORE

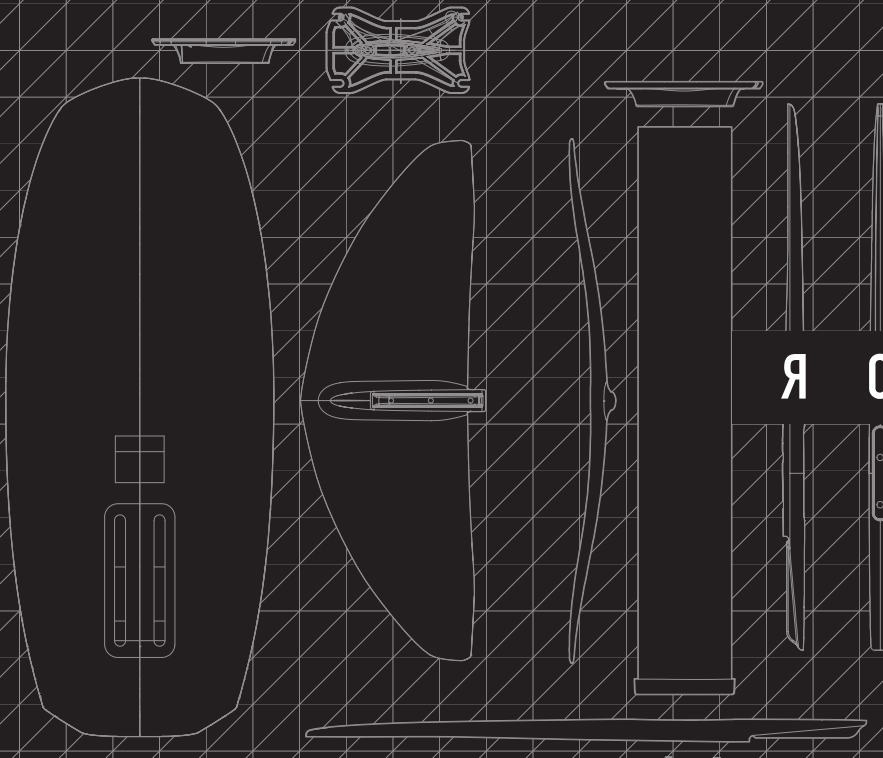

R O A M E R

BEDIENUNGSANLEITUNG

—
MANUAL

—
GUIDE D'UTILISATION

FOLLOW US ON

ridecore.com | facebook.com/ridecore | instagram.com/ridecore | twitter.com/ridecore

+49 (0) 4371 / 88934-0 | info@ridecore.com | Fehmarn, Germany

FR EN DE

—

FR EN DE

—

FR EN DE

▲ WARNUNG / ^{de}

WINGSURFEN IST GEFÄHRLICH

Lass dich professionell schulen, wenn du Wingsurfen erlernst. Lass immer extreme Vorsicht walten, wenn du dieses Produkt benutzt. Verwende dieses Produkt nur, wenn du dich in guter physischer und psychischer Verfassung befindest. Aus Sicherheitsgründen sollten CORE-Wings nur auf und über dem Wasser benutzt werden. Wenn du dieses Produkt verwendest, bist du sowohl für deine als auch für die Sicherheit anderer verantwortlich. Verwende stets die deinem Können und den Windverhältnissen entsprechende Winggröße. Kalkuliere immer ein, dass Böen lebensgefährlich sein können. Eine eventuell angegebene Windrange bezieht sich auf Experten und ist unverbindlich. Gehe niemals wagen, wenn sich Hindernisse in Lee befinden. Gehe niemals bei auf- oder ablandigen Windbedingungen wingsurfen.

RISIKOVERMUTUNG

Die Verwendung des CORE Produkts und seiner Bestandteile birgt gewisse Gefahren einer Verletzung am Körper oder Tötung des Benutzers dieses Produkts oder Dritter. Mit der Verwendung des CORE Produkts stimmst du zu, sämtliche bekannten und unbekannt, wahrscheinlichen und unwahrscheinlichen Verletzungsrisiken auf dich zu nehmen und zu akzeptieren. Die mit Ausübung dieser Sportart verbundenen Gefahren lassen sich durch die Beachtung der Warnhinweise in dieser Bedienungsanleitung sowie der im Einzelfall gebotenen Sorgfalt reduzieren. Die diesem Sport innewohnenden Risiken können zu einem großen Teil reduziert werden, wenn man sich sowohl an die Warnungsrichtlinien, die in dieser Gebrauchsanweisung aufgelistet sind, als auch an den gesunden Menschenverstand hält.

BEFREIUNG VON DER HAFTUNG UND VERZICHT AUF ANSPRÜCHE

Hiermit erklärst du, dass du – vor Verwendung des CORE Produkts – die gesamte Gebrauchsanweisung des CORE Produkts, einschließlich aller Anweisungen und Warnhinweise, gelesen und verstanden hast (weiterführende Informationen auf ridecore.com). Darüber hinaus erklärst du dafür Sorge zu tragen, dass – bevor du die Benutzung deines CORE Produkts einer anderen Person gestattest – dieser andere Benutzer (der das Produkt von dir endgültig oder zeitlich befristet übernimmt) die gesamte Gebrauchsanweisung des CORE Produkts, einschließlich aller Anweisungen und Warnhinweise, die in dieser Bedienungsanleitung enthalten sind, gelesen und verstanden hat. Durch den Abschluss des Kaufvertrages über ein CORE

Produkt erklärst du dich mit den folgenden Punkten – innerhalb der gesetzlichen Schranken – einverstanden: dem Verzicht auf sämtliche wie auch immer gearteten Ansprüche aus der Verwendung des CORE Produkts und jedweder seiner Komponenten, die du jetzt oder in Zukunft gegen CORE und alle anderen Vertragspartner haben wirst. Die Entbindung von CORE und aller anderer Vertragspartner von jedweden Ansprüchen bezüglich Verlust, Schaden, Verletzung oder Ausgaben, die du, deine nächsten Angehörigen und Verwandten oder jedwede andere Benutzer des CORE Produkts erleiden können, die sich aus der Verwendung des CORE Produkts ergeben, einschließlich der aus Gesetz oder Vertrag ergebenden Haftung seitens CORE und alle seiner Komponenten. Mit dem Eintritt des Todes oder der Erwerbsunfähigkeit treten alle hier angeführten Bestimmungen in Kraft und binden auch Ihre Erben, nächsten Angehörigen und Verwandten, Nachlass- und Vermögensverwalter, Rechtsnachfolger oder gesetzliche Vertreter mit ein. CORE und alle anderen Vertragspartner haben keine anderen mündlichen oder schriftlichen Darstellungen abgegeben und leugnen ausdrücklich, dass dies getan wurde, mit Ausnahme dessen, was hierin und in der Bedienungsanleitung des CORE Produkts aufgeführt ist.

GARANTIEBEDINGUNGEN / GARANTIE

CORE gewährt dir, als Erstkäufer, gegenüber eine Garantie für Schäden durch Material- und Verarbeitungsfehler. Sollten innerhalb von 6 (sechs) Monaten nach Abschluss des Kaufvertrages Schäden auftreten, die auf Material- oder Verarbeitungsfehler zurückzuführen sind, werden diese Schäden von CORE kostenlos repariert oder ggf. das beschädigte Teil ausgetauscht. Die Garantie ist eine persönliche Garantie, von CORE für dich. Sie ist deshalb nicht übertragbar und gilt nicht für den Miet- und Schulungsbetrieb. Um deine persönliche Garantie in Anspruch nehmen zu können, ist Folgendes zu beachten: Du musst dein gekauftes Produkt innerhalb von 14 (vierzehn) Tagen nach Kauf auf der entsprechenden Internetseite registrieren: Produkte der Marke CORE sind auf ridecore.com zu registrieren. Die Registrierungsbestätigung erhältst du per E-Mail oder per Post. Zur Geltendmachung deines Garantieanspruchs ist neben der Registrierungsbestätigung der Kaufbeleg (Quittung) beizulegen. Der Name des Einzelhändlers/ Internetschops, bei welchem du das Produkt gekauft hast, und das Kaufdatum sind deutlich lesbar mitzuschicken. Die Garantie wird natürlich nur übernommen, soweit das Produkt für Wingsurfen auf dem Wasser benutzt wurde. Dass ein Garantie-

fall vorliegt, wird allein von CORE festgelegt. Zur Feststellung eines Garantiefalles kann CORE mögliche Beweise anfordern. Dies können Fotos sein, die deutlich den/die Fehler zeigen, aber auch die Überprüfung des Produkts selbst durch CORE. Es kann ferner verlangt werden, dass die notwendigen Informationen an den CORE Generalvertreter deines Landes, mit vorausbezahlter Postgebühr, übersandt werden. Stellt CORE die Fehlerhaftigkeit des Produkts fest, ist im Rahmen der Garantie die Reparatur oder der Ersatz des fehlerhaften Produkts enthalten. Nicht übernommen werden weitergehende Kosten, die im Zusammenhang mit der Fehlerhaftigkeit entstanden sind. Von der Garantie ausgenommen sind: Mängel, die durch Missbrauch, falsche Anwendung, Fahrlässigkeit oder durch normale Abnutzungserscheinungen entstanden sind. Das beinhaltet unter anderem Bohrungen und die Auftakelung mit anderen als CORE Komponenten; Schäden bedingt durch übermäßiges Aussetzen der Sonnenstrahlung oder Beschädigungen durch übermäßiges Aufblasen der Kammern des Wings; Schäden entstanden durch übermäßiges Anziehen oder unsachgemäße Montage von Schrauben; Schäden durch unsachgemäße Handhabung und Lagerung, Schäden durch die Verwendung des Produkts in Wellen- oder Küstenbereichen; sowie Schäden, die durch andere Fehler als Material- und Verarbeitungsfehler entstanden sind. Die Garantie verfällt, sobald ein Teil des Produkts ohne ausdrückliche Zustimmung von CORE repariert oder modifiziert wird. Auch für von CORE reparierte oder ersetzte Produkte bemisst sich der Garantiezeitraum vom ursprünglichen Kaufdatum an.

▲ WARNUNG / ^{en}

WINGSURFING IS DANGEROUS!

Get professional instructions before you go wingsurfing! Always be extremely careful when using this product. Due to safety precautions the wing should only be used on open and unobstructed water. While using the product you're responsible for your own as well as others well being. Always use the size of wing suited to your skill level and the wind conditions. Always keep in mind that gusts can be deadly. Stated wind ranges are indicative and are set with reference to experts. Never go wingsurfing when there are obstacles down wind. Never go wingsurfing when the wind is directly on- or offshore. Fly this wing only if you are a strong swimmer and are wearing

an approved PFD. Only use the product if you are in good mental and physical shape.

ASSUMPTION OF RISK

Use of the CORE product and any of its components involve certain inherent risks, dangers and hazards that can result in serious personal injury and death to both the user and to third parties. By using the CORE product, you freely agree to assume and accept any and all known and unknown and uncertain risks of injury to you and to third parties while using the equipment. The risks inherent in this sport can be greatly reduced by abiding by the warning guidelines listed in this owner manual and by common sense.

RELEASE AND WAIVER OF CLAIMS

You hereby agree that you have read and understood the whole CORE user's manual (further product information at ridecore.com) including all instructions and warning notices. Furthermore you agree to undertake to make sure that any third party (who gets the product from you for a certain or unlimited period of time) has read and understood all instructions and warning notices contained in this user's manual before you permit the use of the CORE product. In consideration of the sale of the CORE product to you, you hereby agree to the fullest extent permitted by law, as follows: To waive any and all claims that you have or may in the future have against CORE and all related parties resulting from the use of the CORE product and any of its components. To release CORE and all related parties from any and all liability for any loss, damage, injury, or expense that you or any users of your CORE product may suffer, or that your next of kin may suffer, as a result of the use of the CORE product, due to any cause whatsoever, including negligence or breach of contract on the part of CORE and all related parties in the design or manufacture of the CORE product and any of its components. In the event of your death or incapacity, all provisions contained herein shall be effective and binding upon your heirs, next of kin, executors, administrators, and representatives. CORE related parties have not made and expressly deny any oral or written representations other than what is set forth herein and the CORE product user's manual.

GUARANTEE TERMS & CONDITIONS/GUARANTEE

CORE guarantees to you, as original purchaser, a guarantee for damage by defects in materials and workmanship. If any damage attributable to

defects in materials or workmanship arises within six (6) months after conclusion of the purchase agreement, CORE will repair such damage free of charge or replace the damaged part, if need be. The guarantee is a personal guarantee of CORE for you. Consequently, it is not transferable and does not apply to the rental and training operations. In order to make use of your personal guarantee, the following must be observed: you must register your purchased products on the relevant website within fourteen (14) days after the purchase: CORE products must be registered at ridecore.com. The registration confirmation is sent to you by e-mail or mail. To assert your guarantee claim, both the registration confirmation and the proof of purchase (receipt) must be enclosed. The name of the retailer/webshop, where you have purchased the product, and the purchase date must be sent along in a clearly legible manner. The guarantee will be accepted only, of course, to the extent that the product was used for windsurfing on water. CORE alone determines that a guarantee case exists. To determine a guarantee case, CORE may request possible evidence. This may be photos clearly showing the defect(s), but also the inspection of the product itself by CORE. Furthermore, it may be requested that the necessary information be sent to CORE's general representative of your country, postage prepaid. If CORE determines the defectiveness of the product, the repair or replacement of the defective product is included in the scope of the guarantee. Further costs incurred in connection with the defectiveness will not be borne. The guarantee does not apply to defects caused by misuse, misapplication, negligence or normal wear and tear, including, but not limited to, drilling and the rigging of other components not coming from CORE; damage caused by excessive sun exposure or damaging by excessive inflating of the wing chambers; damage arisen due to excessive tightening or improper assembly of screws; damage by improper handling and storage; damage by using the product in wave or shore breakers; and damage caused by other defects than defects in materials and workmanship. The guarantee ceases to apply once any part of the product is repaired or modified without the explicit consent of CORE. The guarantee period of products repaired or replaced by CORE is likewise calculated from the original purchase date. _____

▲ MISE EN GARDE /# LE WINGSURF EST UN SPORT DANGEREUX!

L'utilisateur doit être formé par un professionnel pour apprendre le windsurf. Il doit toujours faire preuve d'une extrême prudence lors de l'utilisation de ce produit. L'utilisateur doit uniquement utiliser ce produit s'il est en bonne condition physique et psychologique. Pour des raisons de sécurité, les ailes CORE doivent uniquement être utilisées sur l'eau. L'utilisateur est responsable de sa sécurité et de celle d'autrui lors de l'utilisation de ce produit. Il doit toujours utiliser une aile dont les dimensions sont adaptées à son niveau et aux conditions de vent. Il faut toujours prendre en compte le fait que les rafales peuvent s'avérer très dangereuses. La plage de vent conseillée concerne les experts et est fournie à titre indicatif. Ne jamais faire de windsurf avec des obstacles se trouvant dans sous le vent. Ne jamais faire de windsurf en cas de conditions off-shore, privilégiez les orientations side-shore. _____

PRÉSUMPTION DE RISQUES

L'utilisation du produit CORE et de ses composants comprend certains risques de blessures corporelles, voire de décès de l'utilisateur de ce produit ou d'un tiers. En utilisant un produit CORE, l'utilisateur accepte de courir tous les risques de blessure connus et inconnus, probables et peu probables, et il les approuve. Il est possible de minimiser les risques liés à la pratique de ce sport en respectant les mises en garde figurant dans le présent manuel d'utilisation et en faisant preuve de la diligence requise dans certains cas. Les risques inhérents à ce sport peuvent être en grande partie réduits si l'utilisateur respecte les mises en garde listées dans le présent manuel d'utilisation et fait preuve de bon sens. _____

EXONÉRATION DE RESPONSABILITÉ ET RENONCIATION À TOUTE PRÉSENTION

L'utilisateur reconnaît par la présente avoir lu et compris, avant toute utilisation du produit CORE, l'intégralité du manuel d'utilisation du produit CORE, y compris toutes les consignes et mises en garde (Pour plus d'informations sur le produit: ridecore.com). L'utilisateur s'engage également à veiller à ce qu'une autre personne (récupérant définitivement ou temporairement le produit de l'utilisateur) ait lu et compris l'intégralité du manuel d'utilisation du produit CORE, y compris toutes les consignes et mises en garde figurant dans le présent manuel d'utilisation, avant que l'utilisateur n'autorise l'utilisation de son produit CORE par cette autre personne. En con-

cluant le contrat de vente d'un produit CORE, l'utilisateur accepte, dans les limites légales, les points suivants: la renonciation à toute prétention, quelle que soit sa forme, découlant de l'utilisation du produit CORE et de chacun de ses composants, que l'utilisateur a désormais ou aura à l'avenir à l'encontre de CORE et de tous les autres partenaires contractuels. Le dégageant de CORE et de tous les autres partenaires contractuels concernant toute prétention de l'utilisateur, de ses proches ou de tout autre utilisateur du produit CORE en matière de perte, de dommages, de blessures ou de dépenses, qui découle de l'utilisation du produit CORE, à l'encontre de CORE et de tous les autres partenaires contractuels, y compris la responsabilité de CORE et de tous ses composants découlant de la loi ou du contrat. Le décès ou l'incapacité de travailler entraîne l'entrée en vigueur de toutes les dispositions mentionnées ici et engage également les héritiers, les proches, les administrateurs de succession et de biens, les ayants droit ou les représentants légaux. CORE et tous les autres partenaires contractuels n'ont fourni aucune autre déclaration orale ou écrite et nient expressément en avoir fait, à l'exception de celles mentionnées dans les présentes et dans le manuel d'utilisation du produit CORE. _____

CONDITIONS DE GARANTIE / GARANTIE

En sa qualité de premier acheteur, l'utilisateur se voit accorder par CORE une garantie contre les dommages dus à tout défaut matériel et de fabrication. Si des dommages découlant de tout défaut matériel ou de fabrication surviennent dans un délai de 6 (six) mois après la conclusion du contrat de vente, lesdits dommages sont réparés gratuitement par CORE ou, le cas échéant, la pièce endommagée est remplacée. La garantie est personnelle, à savoir accordée par CORE à l'utilisateur. Elle ne peut donc pas être transférée et ne s'applique ni au matériel de location ni à celui de formation. Ce qui suit doit être observé pour pouvoir avoir recours à la garantie personnelle: le produit acheté doit être enregistré sur le site internet concerné dans les 14 (quatorze) jours suivant l'achat, les produits de la marque CORE devant l'être sur ridecore.com. La confirmation d'enregistrement est envoyée par e-mail ou par voie postale. Pour faire valoir une prétention au titre de la garantie, la preuve d'achat (reçu) doit être jointe. Le nom du détaillant/site internet auprès duquel l'utilisateur a acheté le produit ainsi que la date d'achat doivent être indiqués de manière lisible. Bien entendu, la garantie

s'applique uniquement dans le cadre d'une utilisation du windsurf sur l'eau. L'entreprise CORE décide seule si le cas est couvert par la garantie. Elle peut exiger d'éventuelles preuves pour déterminer la survenue d'un tel cas, il peut s'agir de photos montrant visiblement le/les défaut(s), mais également de la vérification du produit par CORE. L'envoi des informations nécessaires au représentant général de CORE dans le pays de l'utilisateur, avec frais postaux prépayés, peut en outre être requis. Si CORE constate la défectuosité, la réparation ou le remplacement du produit défectueux est couvert(e) par la garantie. Les frais subséquents découlant de la défectuosité ne sont pas pris en charge. Sont exclus de la garantie: les défauts dus à une utilisation abusive ou incorrecte, à une négligence ou à l'usure normale. Cela comprend entre autres les trous et l'équipement d'autres composants CORE, les dommages dus à une exposition excessive aux rayons du soleil ou au gonflage excessif des boudins de l'aile, au serrage excessif ou au montage incorrect des vis, à une manipulation et un stockage incorrects, à l'utilisation du produit au niveau de brise-lames ou de digues ainsi qu'à tout défaut matériel et de fabrication. La garantie s'annule dès qu'une pièce du produit est réparée ou modifiée sans l'accord exprès de CORE. Même pour les produits réparés ou remplacés par CORE, la période de garantie est déterminée en fonction de la date d'achat initiale. _____

INSTRUKTION

INFORMATIONEN ZUR SICHERHEIT

⚠️ WARNUNG!

Bei der Nutzung eines Hydrofoil treten allgemeine Risiken auf, die bei der Nutzung von anderem Wassersport Equipment nicht auftreten. Lies zur Minimierung der Risiken die folgenden Schritte und wende sie beim Surfen entsprechend an.

SURFE NIE ALLEINE

Aufgrund der allgemeinen Geometrie des Foils und scharfen Flügelkanten besteht ein viel höheres Verletzungsrisiko als bei konventionellem Wassersport-Equipment. Stelle daher sicher, dass dir andere Menschen im Falle eines Notfalls helfen können.

TRAGE SCHUTZKLEIDUNG

Trage Schutzweste und Helm, um schwere Verletzungen zu vermeiden.

PRÜFE DEINE UMGEBUNG

Achte darauf, dass die Wassertiefe mindestens deiner Mastlänge + 50 cm entspricht. Dadurch vermeidest du Kollisionen mit Hindernissen unter Wasser und somit schwere Schäden an deinem Foil.

Teile des Foils sind sehr scharf und können zu lebensbedrohlichen Verletzungen führen. Achte darauf, dass dein Board immer zwischen dir und deinem Foil ist, besonders wenn du ins Wasser gehst.

Mach dich mit deinem Foil vertraut. Foils haben ein anderes Verhalten als konventionelles Wingsurf-Equipment. Stelle zunächst sicher, dass du mit der größeren und komplexeren Geometrie umgehen kannst und Bewege dich vorsichtig im Wasser, um nicht gegen das Foil zu treten.

Foils können auch an Tagen mit sehr wenig Wind genutzt werden. Stelle aber immer sicher, dass du die Möglichkeit hast, das Wasser in Windrichtung zu verlassen, falls der Wind nachlässt und du nicht wieder auf das Foil kommst.

Achte beim Verstauen oder der Montage deines Hydrofoil, und Boards darauf, dass es sicher abgelegt werden kann, um Unfälle durch Umkippen bei Wind zu vermeiden.

Schütze deinen Kopf mit den Armen, wenn du vom Foil herunterfällst. Das Foil behält auch ohne Last seine Geschwindigkeit bei. Lass dein Foil nie unbeaufsichtigt im Wasser. Die Geschwindigkeit in Windrichtung ist viel höher als bei konventionellen Boards.

1	Frontflügel
2	Heckflügel
3	Rumpf
4	Mast
5	Mastbase
6	4x T-Mutter M8
7	3x Schraube M8 x 22 mm
8	4x Schraube M8 x 30 mm
9	2x Schraube M6x 20mm

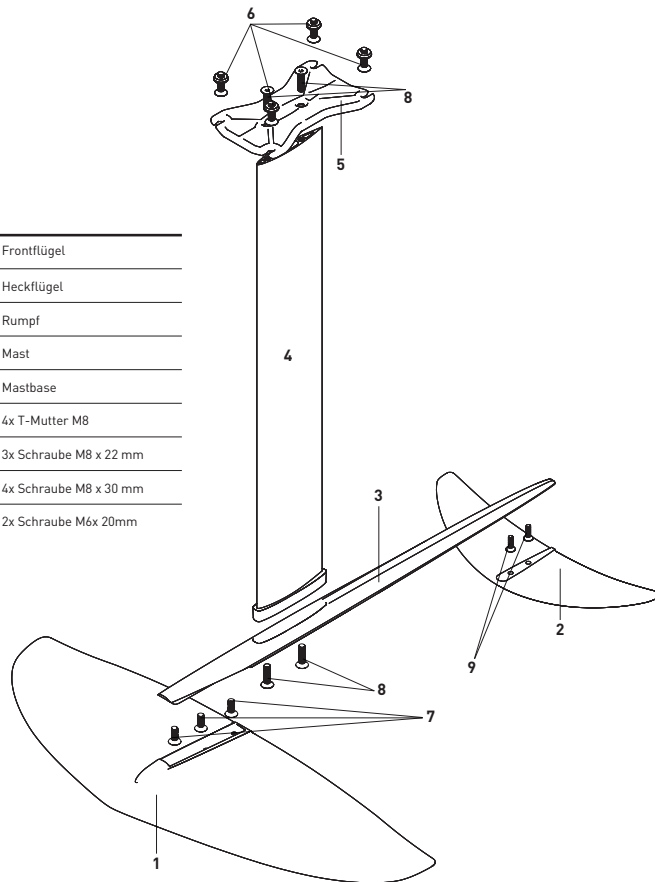

MONTAGE

Da wir nur die leichtesten Materialien verwenden, müssen die folgenden Schritte in diesem Handbuch entsprechend ausgeführt werden.

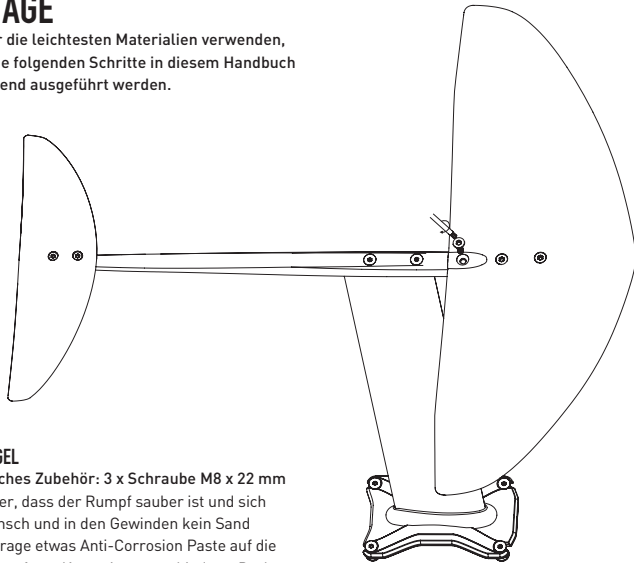

FRONTFLÜGEL

Erforderliches Zubehör: 3 x Schraube M8 x 22 mm
Stelle sicher, dass der Rumpf sauber ist und sich an der Flansch und in den Gewinden kein Sand befindet. Trage etwas Anti-Corrosion Paste auf die Schrauben auf, um Korrosion zu verhindern. Drehe die Schrauben im Uhrzeigersinn ein und ziehe sie mit dem beiliegenden T30-Schraubendreher fest. Verwende keine Werkzeuge mit einem größeren Hebelarm, da dies zu Schäden an Gewinden und Schrauben führen kann.

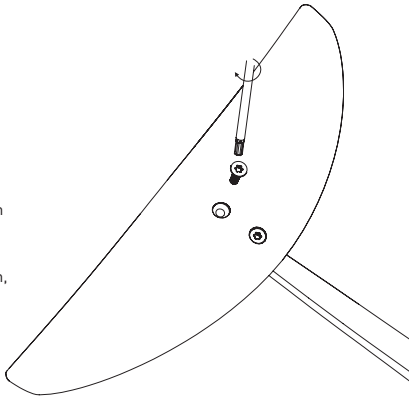

HECKFLÜGEL

Erforderliches Zubehör: 2 x Schraube M6 x 20 mm
Stelle sicher, dass Flügel, Schraube und Gewinde im Rumpf nicht mit Sand oder anderen abrasiven Partikeln verunreinigt sind. Trage Anti-Corrosion Paste auf die Schraube auf und drehe sie im Uhrzeigersinn, bis der Heckflügel durch die Schraube in seiner endgültigen Position gesichert ist.

7

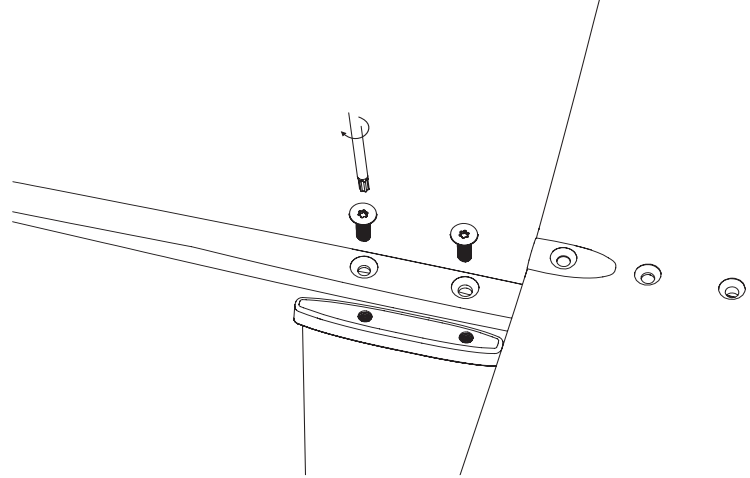

MAST-FUSELAGE-VERBINDUNG

Erforderliches Zubehör: 2 x Schraube M8 x 30 mm
Stelle sicher, dass sich an Rumpf, Mastflansch und Schrauben keine abrasiven Partikel wie Sand befinden.

Trage etwas Anti-Corrosion Paste auf die Gewinde der M8-Schrauben auf und ziehe die Schrauben im Uhrzeigersinn fest.

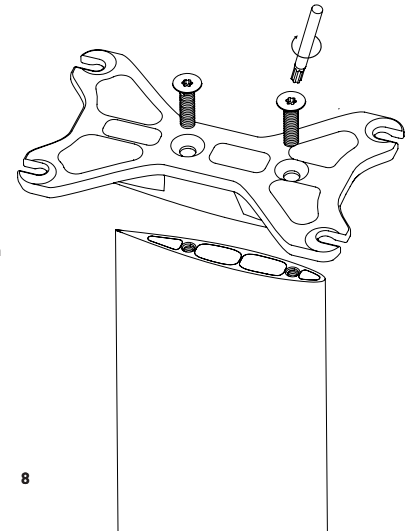

MAST-MASTBASE-VERBINDUNG

Erforderliches Zubehör: 2 x Schraube M8 x 30 mm
Führe die Montage entsprechend der Abbildung durch.

8

MONTAGE

MASTBASE-BOARD-VERBINDUNG

Erforderliches Zubehör: 4 Schraube
M8 x 30 mm, 4 x M8 T-Nut

Schraube zuerst die M8 Schraube und den M8 T-Nutenstein zusammen. Führe dann die

zusammengeschraubten T-Nutensteine in das Tracking System ein und lege dein zusammengebautes Foil auf. Schiebe dann die Schrauben in die Senkkopf Löcher und ziehe sie fest.

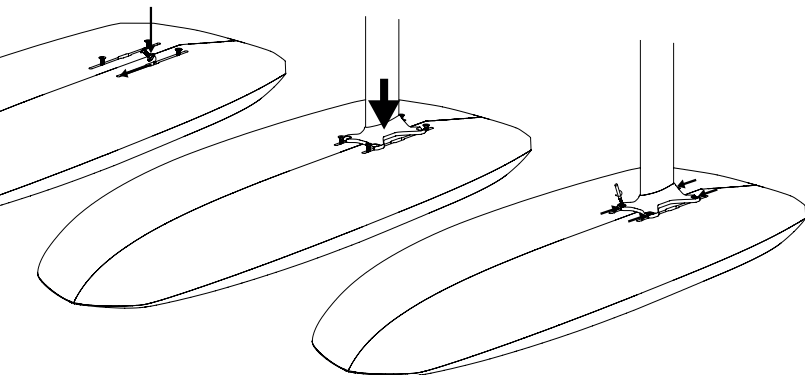

MASTBASE-BOARD-EINSTELLUNG

Wird die Mastbase an der hinteren Kante an die Markierung „Center“ angelegt, ist dies die empfohlene Einstellung. Ist dir der Druck auf den vorderen Fuß zu viel, schiebe den Mast nach hinten. Brauchst du mehr Druck auf den vorderen Fuß, schiebe den Mast nach vorn.

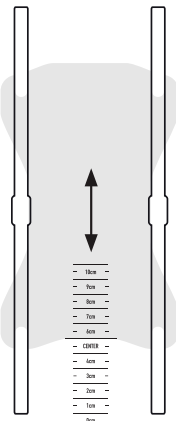

9

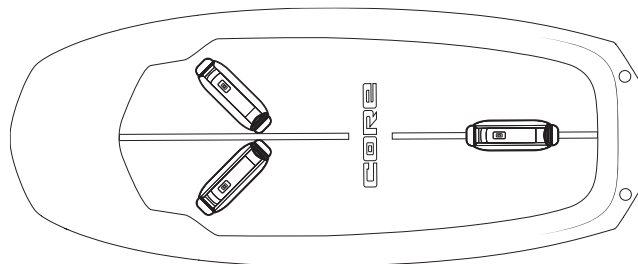

SCHLAUFENMONTAGE

Um die Straps am Brett zu befestigen, schraube diese in die M6-Metallgewinde auf dem Deck. Folge dabei dem Muster der Abbildung.

PFLEGE UND WARTUNG

Führe die folgenden Schritte wie beschrieben durch, um den Wert und die Optik deines Foils für lange Zeit zu erhalten.

Demontiere alle Bauteile wöchentlich und reinige sie von Salzwasser und Sand.

Achte darauf, dass die Gewinde im Rumpf gut mit Anti-Corrosion Paste geschmiert sind. Andernfalls kommt es zu Korrosion an den Gewinden bei ständigem Kontakt mit Salzwasser.

Schütze die Bauteile des Foils bei Lagerung und Transport mit den entsprechenden Schutzabdeckungen, um Schäden an den empfindlichen Bauteilen zu vermeiden.

ERSATZTEILE

Core Kiteboarding GmbH garantiert die Verfügbarkeit aller Bauteile für mindestens 6 Jahre weltweit.

Die Bauteile des Foils, insbesondere die Flügel, sind empfindlicher als konventionelles Kitesurf-Equipment und muss besonders vorsichtig behandelt werden.

Die Oberfläche des Flügels hat einen Einfluss auf das Verhalten des Flügels. Um das gewünschte Verhalten unserer Foils zu gewährleisten, stelle sicher, dass die Oberflächen glatt sind.

Vergewissere dich, dass die Mastbase und Board sandfrei sind, bevor du es befestigst.

Schütze deine SLC Komponenten vor direktem Sonnenlicht und Hitze, durch ein Übermaß dieser Faktoren kann eine Beschädigung der Komponenten folgen.

10

INSTRUCTION

SAFETY ASPECTS

⚠ WARNING!

Using a hydrofoil in general involves risks which don't occur when using other watersport equipments. In order to minimize risk, read the following steps and implement them in your riding accordingly.

NEVER GO OUT ALONE

Due to the foils general geometry and sharp trailing edges, the risk of injury is much higher than it is with conventional watersport equipment. Make sure you have other people around who can help in case of emergency.

WEAR PROTECTIVE CLOTHING

To avoid severe damage of your body, wear a protective vest and helmet.

CHECK YOUR ENVIRONMENT

When entering and leaving the water, make sure the water depth is at least your mast length + 50 cm. Doing so, you avoid collisions with underwater obstacles and severe damage of your foil parts.

Foil parts are sharp and may lead to physical damage or death, make sure to have your board always between you and your foil, especially when entering the water.

Foils behave unpredictably compared with conventional watersport equipment. First, make sure of being able to handle the larger

and more complex geometry and slow down your movements in the water to avoid kicking at the foil.

Foiling may lead to decisions to go out on weaker wind days. Make sure you have an alternative to exit the water downwind if the wind drops and you are unable to get the foil to fly.

When storing or assembling your hydrofoil and board, make sure to lay it down completely, so that tipping over caused by wind or other incidents can be avoided.

When falling of your Hydrofoil, use your arms to protect your head. The hydrofoil maintains speed in case of dismount.

Never leave your foil unattended in the water. The downwind drifting speed is much higher than with conventional boards.

1	Front Wing
2	Rear Wing
3	Fuselage
4	Mast
5	Mast Base
6	4 x M8 T-Nut
7	3 x M8 x 22 mm Screw
8	4 x M8 x 30 mm Screw
9	2 x M6 x 20mm Screw

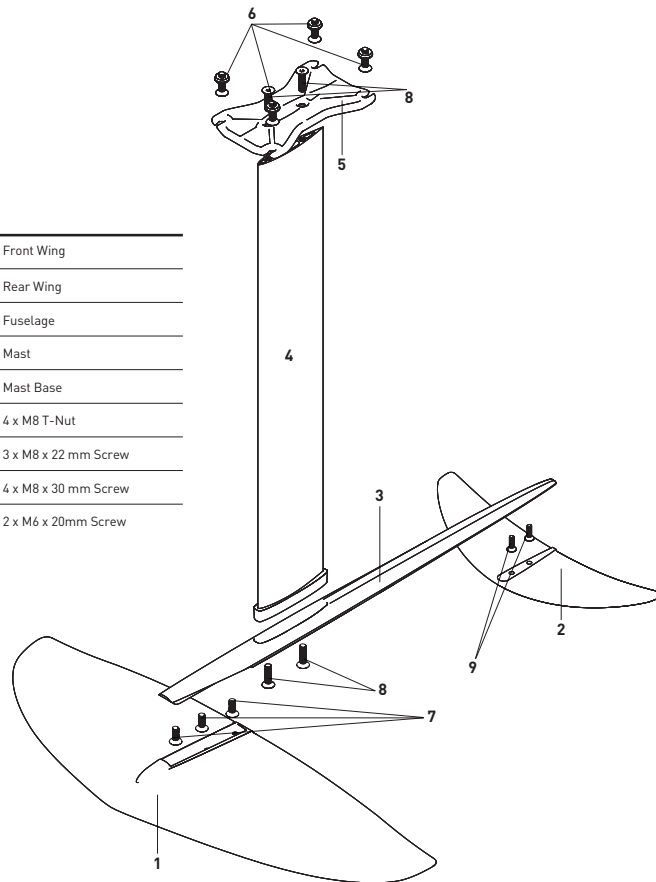

ASSEMBLY

Since we just use the lightest Materials possible, the following steps have to be carried out accordingly this manual.

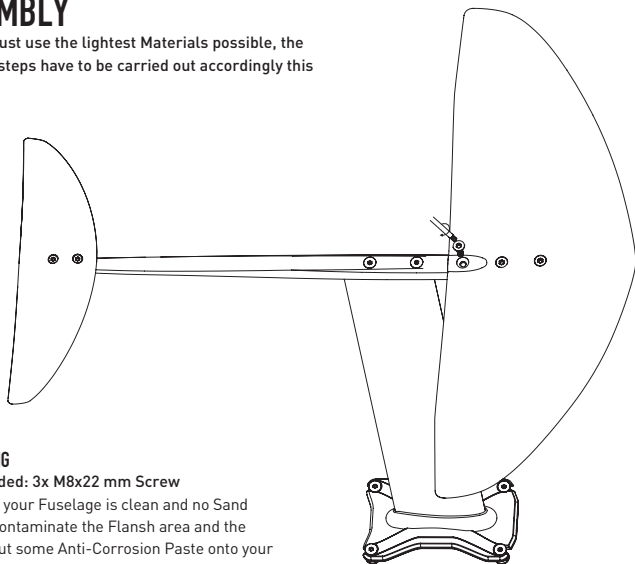

FRONT WING

Items needed: 3x M8x22 mm Screw

Make sure your Fuselage is clean and no Sand particels contaminate the Flansh area and the threads. Put some Anti-Corrosion Paste onto your screws to prevent corrosion. Screw the Screws in Clockwise and fasten them tightly with our delivered T30 Screwdriver. Don 't use tools with a bigger lever arm, it may lead to damaged threads and screws.

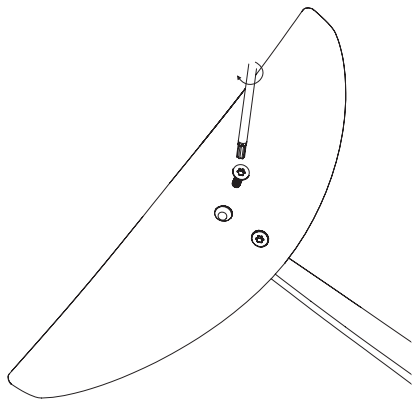

BACK WING

Items needed: 2 x M6 x 20mm Screw

Make sure the Wing, the screw and the threads in the Fuselage are not contaminated with sand or other abrasive particles. Apply Anti-Corrosion Paste to the Screw turn it clockwise until the screw clams the rear wing into its final position.

13

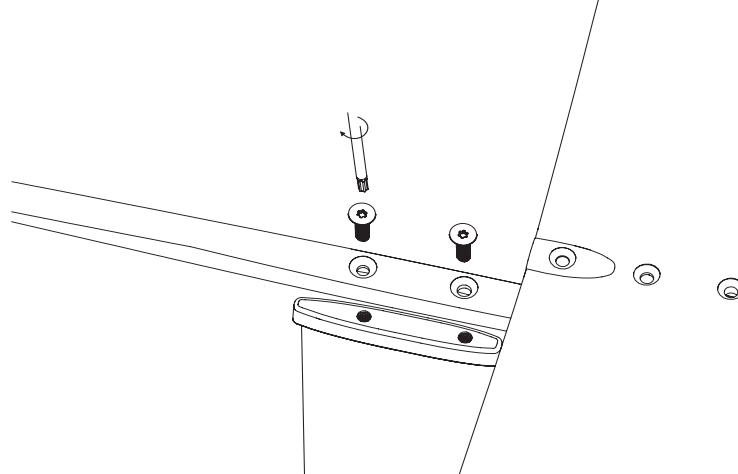

MAST-FUSELAGE CONNECTION

Items needed: 2x M8 x 30mm Screw

Make sure neither the fuselage, mastflansh or screws are contaminated with abrasive particles like sand.

Take the M8 screws and apply some Anti-Corrosion Paste to the threads and tighten the screws clockwise.

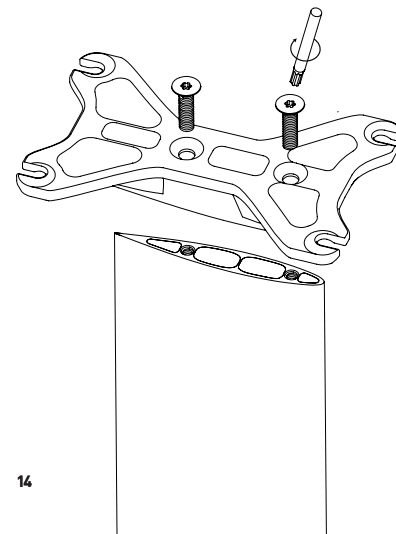

MAST-MASTBASE CONNECTION

Items needed: 2 x M8 x 30mm Screw

Conduct the assembly according to the illustration.

14

ASSEMBLY

MASTBASE-BOARD CONNECTION

Items needed: 4 x M8 x 30mm Screw,

4x M8 T-Nut

Assemble the M8 Screw and T-Nut first. Then insert the T-Nuts into the tracking system as shown.

Then, put on the assembled Foil Structure and slide the screws into the countersunk holes. Then, tighten the Screw with the delivered Tool.

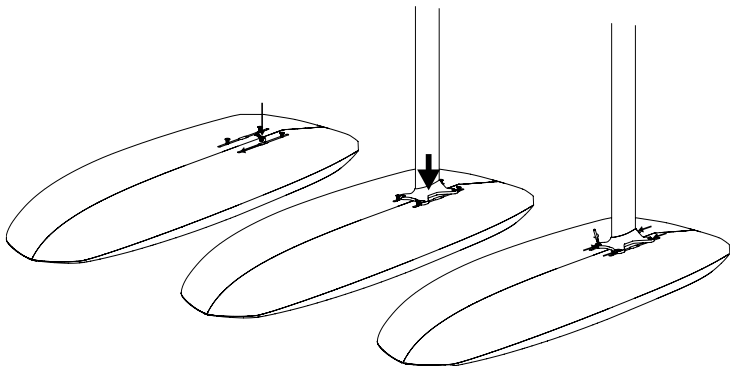

MASTBASE-BOARD CONNECTION TRIM

By assembling the mast base on the "Center" mark you get the recommended Setup. If you want less lift on your front foot, slide the Mastbase back. If you want more lift on your front foot, slide the mast base forward.

15

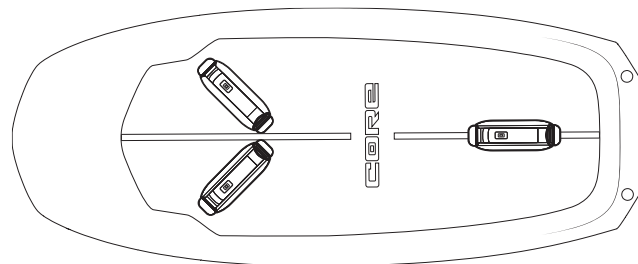
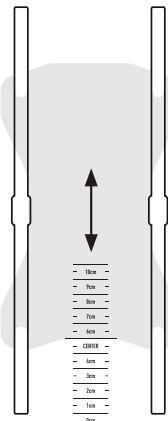

STRAP ASSEMBLY

To attach the Straps to the board, screw them into the M6 metal threads on the deck of the board. Follow the Pattern, displayed in the picture.

SPARE PARTS

Core Kiteboarding GmbH guarantees the availability of all components for at least 6 years worldwide.

CARE AND MAINTENANCE

If you conduct the following steps according to this manual, your Foil will maintain its value and a new look and feel for many sessions to come. Take the parts apart every week and clean them from salt water and sand. Keep the threads in the fuselage lubricated with Anti-Corrosion Paste. Otherwise the threads will corrode in continuous contact with salt water. During storing and transportation - make sure the parts of the foil are stored in protective covers, so that sensitive foil parts will not get damaged.

Foil parts, especially the wings are more sensitive than your standard kitesurf equipment, make sure to handle with care. The wing's surface inherently affects the behavior of the wing. To maintain the behavior of our foils, make sure the surfaces are smooth. Make sure that the mast base and board are free of sand before you attach it. Protect your SLC components from direct sunlight and heat, an excess of these factors can damage the components.

16

INSTRUCTIONS

CONSIGNES DE SÉCURITÉ

⚠ AVERTISSEMENT!

L'utilisation d'un hydrofoil implique des risques spécifiques habituellement absents sur les twintips et les planches unidirectionnelles. Afin de minimiser ces risques, lisez attentivement les consignes suivantes et mettez-les en pratique lors de vos sessions.

NE PARTEZ JAMAIS SEUL

En raison de la forme générale d'un foil et de ses bords de fuite coupants, le risque de blessure est bien plus grand qu'avec du matériel de kitesurf traditionnel. Assurez-vous d'avoir à disposition des personnes capables de vous aider en cas d'urgence.

PORTEZ UN ÉQUIPEMENT DE PROTECTION

Afin de minimiser les risques de blessure grave, portez un gilet de protection et un casque.

SURVEILLEZ VOTRE ENVIRONNEMENT

Lorsque vous entrez ou sortez de l'eau, assurez-vous que la profondeur soit d'au moins la longueur de votre mat majorée de 50 cm. Ainsi, vous éviterez la plupart des collisions sous-marines et les dégâts sur votre foil.

Les pièces du foil sont coupantes et potentiellement dangereuses voir mortelles. Assurez-vous de toujours avoir la planche en écran entre vous et le foil, en particulier lorsque vous rentrez dans l'eau.

L'utilisation du foil implique une modification de votre comportement de kitesurfer habituel. Assurez-vous de pouvoir à tout moment maîtriser la forme plus grande et plus complexe du foil et soyez plus lent et prudent dans vos mouvements aquatiques afin d'éviter de vous cogner contre le foil.

La pratique du foil peut vous amener à sortir dans des conditions de vent particulièrement faible. Assurez-vous d'avoir toujours, malgré les fluctuations, un vent suffisant et bien dirigé pour vous faire dériver vers la terre au cas où votre aile ne redécollerait pas.

Lors des phases d'assemblage ou de rangement de votre foil, assurez-vous de maintenir le foil couché, afin d'éviter les basculements intempestifs causés par le vent et autres incidents similaires. Ne laissez jamais votre foil dans l'eau sans surveillance. La dérive au vent d'un foil est bien plus rapide que pour les planches classiques.

1	Aile avant
2	Aile arrière
3	Fuselage
4	Mât
5	Embase
6	4 x boulons en T M8
7	3 x vis M8 x 22mm
8	4 x vis M8 x 30mm
9	2 x vis M6x20mm

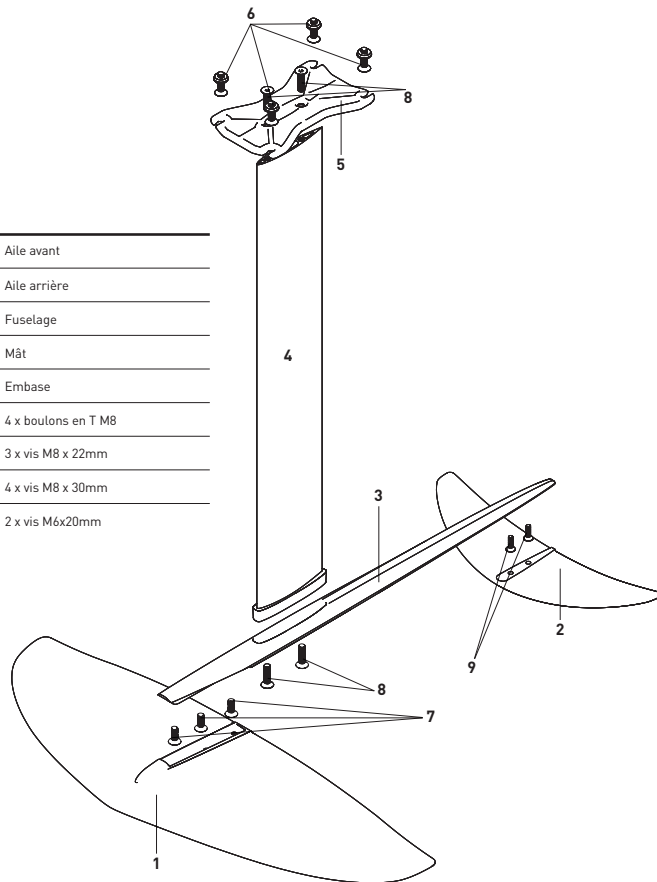

ASSEMBLAGE

Etant donné que nous utilisons les matériaux les plus légers possibles, la procédure décrite dans ce manuel doit être scrupuleusement suivie.

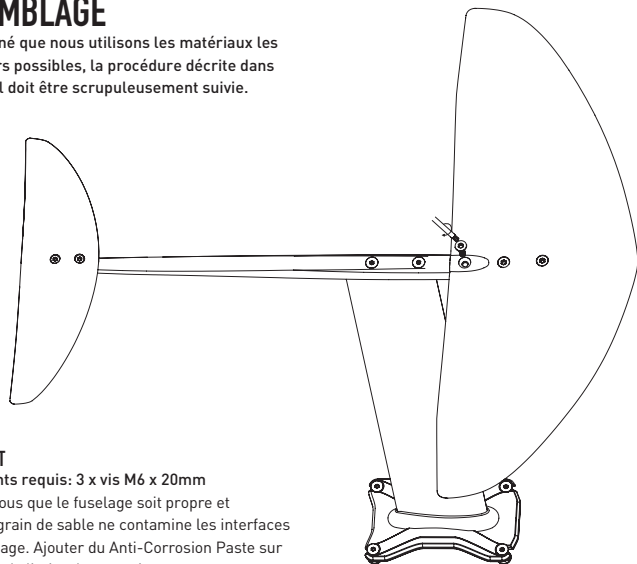

AILE AVANT

Composants requis: 3 x vis M6 x 20mm

Assurez-vous que le fuselage soit propre et qu'aucun grain de sable ne contamine les interfaces d'assemblage. Ajouter du Anti-Corrosion Paste sur les vis afin de limiter la corrosion.

Vissez-les en sens horaire et fermement avec un tournevis T30. N'utilisez pas de tournevis avec un plus grand bras de levier afin de limiter les risques de croquer les filets.

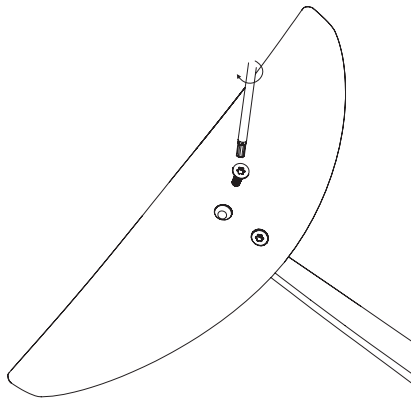

AILE ARRIÈRE

Composants requis: 2 x vis M6 x 20mm

Assurez-vous que l'aile soit propre et qu'aucun grain de sable ou autre particule abrasive ne contamine les interfaces d'assemblage. Appliquez du Anti-Corrosion Paste sur les vis et vissez-les en sens horaire jusqu'à ce que ces dernières plaquent l'aile arrière en position finale.

19

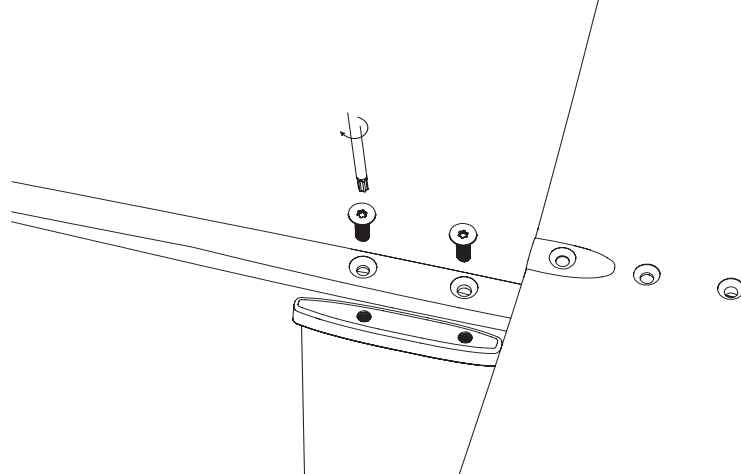

CONNEXION MÂT-FUSELAGE

Composants requis: 2 x vis M8 x 30mm

Assurez-vous qu'aucune surface d'assemblage du mât, du fuselage ou des vis ne soit

contaminée par des particules abrasives telles que du sable. Appliquez du Anti-Corrosion Paste sur les filets des vis M8 et vissez-les en sens horaire.

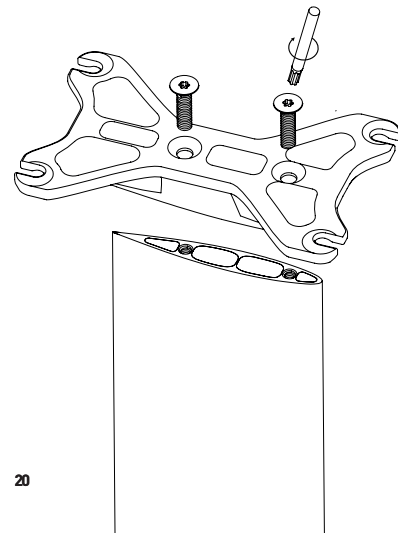

MÂT-EMBASE-CONNEXION

Composants requis: 2 x vis M8 x 30mm

Suivez les instructions selon l'illustration.

20

ASSEMBLAGE

EMBASE SUR LA PLANCHE

Composants requis : 4 x vis M8 x 30mm,
4 x M8 Ecrou en T

Commencez par visser ensemble les vis et écrous M8 en T. Insérez ensuite l'écrou en T de l'assemblage dans les fentes de guidage puis positionnez le foil assemblé le long des fentes. Faites coulisser les vis dans les encoches avant de serrer le tout.

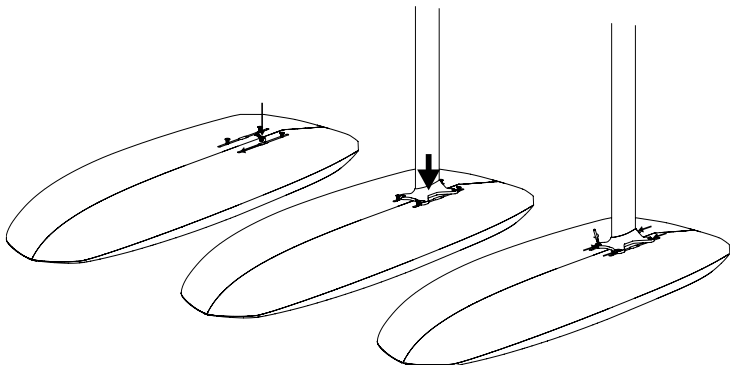

RÉGLAGE DE L'EMBASE

Lorsque l'arrière de l'embase est aligné sur la marque «Center», le montage est en configuration recommandée. Si le foil tend à cabrer, décalez l'embase vers l'arrière. S'il tend à piquer, avancez le.

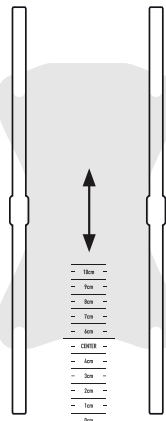

21

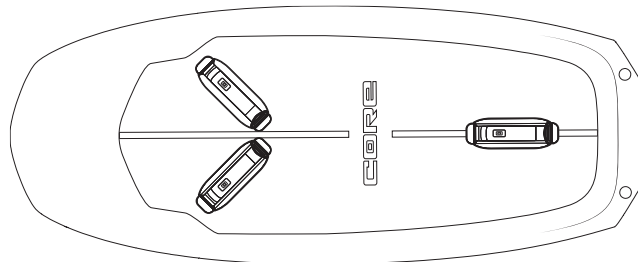

STRAP ASSEMBLÉE

Pour fixer les straps à la planche, vissez les sur les inserts M6 situés sur le dessus de la planche. Suivez les indications schématisées.

PIÈCES DE RECHANGE

CORE Kiteboarding GmbH assure la disponibilité mondiale de toutes les pièces pendant au moins 6 ans.

ENTRETIEN ET MAINTENANCE

Si vous suivez les instructions de ce manuel, votre foil conservera ses performances, son aspect neuf et les sensations qu'il procure pendant de nombreuses sessions. Démontez les pièces chaque semaine et débarrassez-les du sable et des traces d'eau salée. Gardez les filets du fuselage lubrifiés au Anti-Corrosion Paste, sans quoi ces derniers se corroderont à cause de l'eau salée. Durant le stockage et le transport, assurez-vous que les pièces du foil soient recouvertes par des éléments de protection, afin d'éviter que les parties fragiles ne s'endommagent. Les composants du foil, en particulier les ailes, sont plus délicates que les autres pièces de kitesurf traditionnel. Prenez-en donc soin. La surface des ailes affecte significativement le comportement du foil. Assurez-vous que cette dernière reste bien lisse pour conserver son comportement.

Assurez-vous que le pied de mât et la planche sont exempts de sable avant de les fixer. Protégez vos composants ROAMER contre la lumière directe du soleil et la chaleur, un excès de ces facteurs peut endommager les composants

Amusez-vous bien!

22