



SENSOR 4S

BEDIENUNGSANLEITUNG

—
MANUAL

—
GUIDE D'UTILISATION

▲ WARNUNG / DE **KITEBOARDS IST GEFÄHRLICH**

Lass dich professionell schulen, wenn du Kitesurfen erlernst. Lass immer extreme Vorsicht walten, wenn du dieses Produkt benutzt. Verwende dieses Produkt nur, wenn du dich in guter physischer und psychischer Verfassung befindest. Aus Sicherheitsgründen sollten CORE-Kites nur auf und über dem Wasser benutzt werden. Wenn du dieses Produkt verwendest, bist du sowohl für deine als auch für die Sicherheit anderer verantwortlich. Verwende stets die deinem Können und den Windverhältnissen entsprechende Kitegröße. Kalkuliere immer ein, dass Böen lebensgefährlich sein können. Eine eventuell angegebene Windrange bezieht sich auf Experten und ist unverbindlich. Gehe niemals kiten, wenn sich Hindernisse in Lee befinden. Gehe niemals bei auf- oder ablandigen Windbedingungen kiten.

RISIKOVERMUTUNG

Die Verwendung des CORE Kiteboarding Produkts und seiner Bestandteile birgt gewisse Gefahren einer Verletzung am Körper oder Tötung des Benutzers dieses Produkts oder Dritter. Mit der Verwendung des CORE Kiteboarding Produkts stimmst du zu, sämtliche bekannten und unbekannt, wahrscheinlichen und unwahrscheinlichen Verletzungsrisiken auf dich zu nehmen und zu akzeptieren. Die mit Ausübung dieser Sportart verbundenen Gefahren lassen sich durch die Beachtung der Warnhinweise in dieser Bedienungsanleitung sowie der im Einzelfall gebotenen Sorgfalt reduzieren. Die diesem Sport innewohnenden Risiken können zu einem großen Teil reduziert werden, wenn man sich sowohl an die Warnungsrichtlinien, die in dieser Gebrauchsanweisung aufgelistet sind, als auch an den gesunden Menschenverstand hält.

BEFREIUNG VON DER HAFTUNG UND VERZICHT AUF ANSPRÜCHE

Hiermit erklärst du, dass du – vor Verwendung des CORE Kiteboarding Produkts – die gesamte Gebrauchsanweisung des CORE Kiteboarding Produkts, einschließlich aller Anweisungen und Warnhinweise, gelesen und verstanden hast (weiterführende Informationen auf corekites.com). Darüber hinaus erklärst du dafür Sorge zu tragen, dass – bevor du die Benutzung deines CORE Kiteboarding Produkts einer anderen Person gestattet – dieser andere Benutzer (der das Produkt von dir endgültig oder zeitlich befristet übernimmt) die gesamte Gebrauchsanweisung des CORE Kiteboarding Produkts, einschließlich aller Anweisungen und Warnhinweise, die in dieser Bedienungsanleitung enthalten sind, gelesen und

verstanden hat. Durch den Abschluss des Kaufvertrages über ein CORE Kiteboarding Produkt erklärst du dich mit den folgenden Punkten – innerhalb der gesetzlichen Schranken – einverstanden: dem Verzicht auf sämtliche wie auch immer gearteten Ansprüche aus der Verwendung des CORE Kiteboarding Produktes und jedweder seiner Komponenten, die du jetzt oder in Zukunft gegen CORE Kiteboarding und alle anderen Vertragspartner haben wirst. Die Entbindung von CORE Kiteboarding und allen anderen Vertragspartnern von jedweden Ansprüchen bezüglich Verlust, Schaden, Verletzung oder Ausgaben, die du, deine nächsten Angehörigen und Verwandten oder jedwede anderen Benutzer des CORE Kiteboarding Produktes erleiden können, die sich aus der Verwendung des CORE Kiteboarding Produktes ergeben, einschließlich der aus Gesetz oder Vertrag ergebenden Haftung seitens CORE Kiteboarding und aller seiner Komponenten. Mit dem Eintritt des Todes oder der Erwerbsunfähigkeit treten alle hier angeführten Bestimmungen in Kraft und binden auch Ihre Erben, nächsten Angehörigen und Verwandten, Nachlass- und Vermögensverwalter, Rechtsnachfolger oder gesetzliche Vertreter mit ein. CORE Kiteboarding und alle anderen Vertragspartner haben keine anderen mündlichen oder schriftlichen Darstellungen abgegeben und leugnen ausdrücklich, dass dies getan wurde, mit Ausnahme dessen, was hierin und in der Bedienungsanleitung des CORE Kiteboarding Produkts aufgeführt ist.

GARANTIEBEDINGUNGEN / GARANTIE

CORE Kiteboarding gewährt dir, als Erstkäufer, gegenüber eine Garantie für Schäden durch Material- und Verarbeitungsfehler. Sollten innerhalb von 6 (sechs) Monaten nach Abschluss des Kaufvertrages Schäden auftreten, die auf Material- oder Verarbeitungsfehler zurückzuführen sind, werden diese Schäden von CORE Kiteboarding kostenlos repariert oder ggf. das beschädigte Teil ausgetauscht. Die Garantie ist eine persönliche Garantie, von CORE Kiteboarding für dich. Sie ist deshalb nicht übertragbar und gilt nicht für den Miet- und Schulungsbetrieb. Um deine persönliche Garantie in Anspruch nehmen zu können, ist Folgendes zu beachten: Du musst dein gekauftes Produkt innerhalb von 14 (vierzehn) Tagen nach Kauf auf der entsprechenden Internetseite registrieren: Produkte der Marke CORE sind auf corekites.com zu registrieren.

Die Registrierungsbestätigung erhältst du per E-Mail oder per Post. Zur Geltendmachung deines Garantieanspruchs ist neben der Registrierungsbestätigung der Kaufbeleg (Quittung) beizulegen. Der Name des

Einzelhändlers/ Internetshops, bei welchem du das Produkt gekauft hast, und das Kaufdatum sind deutlich lesbar mitzuschicken. Die Garantie wird natürlich nur übernommen, soweit das Produkt für Kiteboarding auf dem Wasser benutzt wurde. Dass ein Garantiefall vorliegt, wird allein von CORE Kiteboarding festgelegt. Zur Feststellung eines Garantiefalles kann CORE Kiteboarding mögliche Beweise anfordern. Dies können Fotos sein, die deutlich den/die Fehler zeigen, aber auch die Überprüfung des Produkts selbst durch CORE Kiteboarding. Es kann ferner verlangt werden, dass die notwendigen Informationen an den CORE Kiteboarding Generalvertreter deines Landes, mit vorausbezahlter Postgebühr, übersandt werden. Stellt CORE Kiteboarding die Fehlerhaftigkeit des Produktes fest, ist im Rahmen der Garantie die Reparatur oder der Ersatz des fehlerhaften Produktes enthalten. Nicht übernommen werden weitergehende Kosten, die im Zusammenhang mit der Fehlerhaftigkeit entstanden sind. Von der Garantie ausgenommen sind: Mängel, die durch Missbrauch, falsche Anwendung, Fahrlässigkeit oder durch normale Abnutzungserscheinungen entstanden sind. Das beinhaltet unter anderem Bohrungen und die Auftakelung mit anderen als CORE Kiteboarding Komponenten; Schäden bedingt durch übermäßiges Aussetzen der Sonnenstrahlung oder Beschädigungen durch übermäßiges Aufblasen der Kammern des Kites; Schäden entstanden durch übermäßiges Anziehen oder unsachgemäße Montage von Schrauben; Schäden durch unsachgemäße Handhabung und Lagerung. Schäden durch die Verwendung des Produktes in Wellen- oder Küstenbrechern; sowie Schäden, die durch andere Fehler als Material- und Verarbeitungsfehler entstanden sind. Die Garantie verfällt, sobald ein Teil des Produktes ohne ausdrückliche Zustimmung von CORE Kiteboarding repariert oder modifiziert wird. Auch für von CORE Kiteboarding reparierte oder ersetzte Produkte bemisst sich der Garantiezeitraum vom ursprünglichen Kaufdatum an.

▲ WARNUNG / EN **KITEBOARDING IS DANGEROUS!**

Get professional instructions before you go kite-surfing! Always be extremely careful when using this product. Due to safety precautions the kite should only be used on open and unobstructed water. While using the product you're responsible for your own as well as others well being. Always use the size of kite suited to your skill le-

vel and the wind conditions. Always keep in mind that gusts can be deadly. Stated wind ranges are indicative and are set with reference to experts. Never go kite surfing when there are obstacles down wind. Never go kiteboarding when the wind is directly on- or offshore. Fly this kite only if you are a strong swimmer and are wearing an approved PFD. Only use the product if you are in good mental and physical shape.

ASSUMPTION OF RISK

Use of the CORE Kiteboarding product and any of its components involve certain inherent risks, dangers and hazards that can result in serious personal injury and death to both the user and to third parties. By using the CORE Kiteboarding product, you freely agree to assume and accept any and all known and unknown and uncertain risks of injury to you and to third parties while using the equipment. The risks inherent in this sport can be greatly reduced by abiding by the warning guidelines listed in this owner manual and by common sense.

RELEASE AND WAIVER OF CLAIMS

You hereby agree that you have read and understood the whole CORE Kiteboarding user's manual (further product information at corekites.com) including all instructions and warning notices. Furthermore you agree to undertake to make sure that any third party (who gets the product from you for a certain or unlimited period of time) has read and understood all instructions and warning notices contained in this user's manual before you permit the use of the CORE Kiteboarding product. In consideration of the sale of the CORE Kiteboarding product to you, you hereby agree to the fullest extent permitted by law, as follows: To waive any and all claims that you have or may in the future have against CORE Kiteboarding and all related parties resulting from use of the CORE Kiteboarding product and any of its components. To release CORE Kiteboarding and all related parties from any and all liability for any loss, damage, injury, or expense that you or any users of your CORE Kiteboarding product may suffer, or that your next of kin may suffer, as a result of the use of the CORE Kiteboarding product, due to any cause whatsoever, including negligence or breach of contract on the part of CORE Kiteboarding and all related parties in the design or manufacture of the CORE Kiteboarding product and any of its components. In the event of your death or incapacity, all provisions contained herein shall be effective and binding upon your heirs, next of kin, executors, administrators, and

representatives. CORE Kiteboarding related parties have not made and expressly deny any oral or written representations other than what is set forth herein and the CORE Kiteboarding product user's manual. ...

GUARANTEE TERMS & CONDITIONS/GUARANTEE

CORE Kiteboarding guarantees to you, as original purchaser, a guarantee for damage by defects in materials and workmanship. If any damage attributable to defects in materials or workmanship arises within six (6) months after conclusion of the purchase agreement, CORE Kiteboarding will repair such damage free of charge or replace the damaged part, if need be. The guarantee is a personal guarantee of CORE Kiteboarding for you. Consequently, it is not transferrable and does not apply to the rental and training operations. In order to make use of your personal guarantee, the following must be observed: you must register your purchased products on the relevant website within fourteen (14) days after the purchase: CORE products must be registered at corekites.com. The registration confirmation is sent to you by e-mail or mail. To assert your guarantee claim, both the registration confirmation and the proof of purchase (receipt) must be enclosed. The name of the retailer/webshop, where you have purchased the product, and the purchase date must be sent along in a clearly legible manner. The guarantee will be accepted only, of course, to the extent that the product was used for kiteboarding on water. CORE Kiteboarding alone determines that a guarantee case exists. To determine a guarantee case, CORE Kiteboarding may request possible evidence. This may be photos clearly showing the defect(s), but also the inspection of the product itself by CORE Kiteboarding. Furthermore, it may be requested that the necessary information be sent to CORE Kiteboarding's general representative of your country, postage prepaid. If CORE Kiteboarding determines the defectiveness of the product, the repair or replacement of the defective product is included in the scope of the guarantee. Further costs incurred in connection with the defectiveness will not be borne. The guarantee does not apply to defects caused by misuse, misapplication, negligence or normal wear and tear, including, but not limited to, drilling and the rigging of other components not coming from CORE Kiteboarding; damage caused by excessive sun exposure or damaging by excessive inflating of the kite chambers; damage arisen due to excessive tightening or improper assembly of screws; damage by improper handling and storage; damage by using the product in wave or shore breakers; and damage

caused by other defects than defects in materials and workmanship. The guarantee ceases to apply once any part of the product is repaired or modified without the explicit consent of CORE Kiteboarding. The guarantee period of products repaired or replaced by CORE Kiteboarding is likewise calculated from the original purchase date. ...

▲ MISE EN GARDE / FR

LE KITESURF EST UN SPORT DANGEREUX!

L'utilisateur doit être formé par un professionnel pour apprendre le kitesurf. Il doit toujours faire preuve d'une extrême prudence lors de l'utilisation de ce produit. L'utilisateur doit uniquement utiliser ce produit s'il est en bonne condition physique et psychologique. Pour des raisons de sécurité, les ailes CORE doivent uniquement être utilisées sur l'eau. L'utilisateur est responsable de sa sécurité et de celle d'autrui lors de l'utilisation de ce produit. Il doit toujours utiliser une aile dont les dimensions sont adaptées à son niveau et aux conditions de vent. Il faut toujours prendre en compte le fait que les rafales peuvent s'avérer très dangereuses. La plage de vent conseillée concerne les experts et est fournie à titre indicatif.

Ne jamais faire de kitesurf avec des obstacles se trouvant dans sous le vent. Ne jamais faire de kitesurf en cas de conditions off-shore, privilégiez les orientations side-shore.

PRÉSUMPTION DE RISQUES

L'utilisation du produit CORE Kiteboarding et de ses composants comprend certains risques de blessures corporelles, voire de décès de l'utilisateur de ce produit ou d'un tiers. En utilisant un produit CORE Kiteboarding, l'utilisateur accepte de couvrir tous les risques de blessure connus et inconnus, probables et peu probables, et il les approuve. Il est possible de minimiser les risques liés à la pratique de ce sport en respectant les mises en garde figurant dans le présent manuel d'utilisation et en faisant preuve de la diligence requise dans certains cas. Les risques inhérents à ce sport peuvent être en grande partie réduits si l'utilisateur respecte les mises en garde listées dans le présent manuel d'utilisation et fait preuve de bon sens. ...

EXONÉRATION DE RESPONSABILITÉ ET RENONCIATION À TOUTE PRÉENTION

L'utilisateur reconnaît par la présente avoir lu et compris, avant toute utilisation du produit CORE Kiteboarding, l'intégralité du manuel d'utilisation du produit CORE Kiteboarding, y compris toutes les con-

signes et mises en garde (Pour plus d'informations sur le produit: corekites.com). L'utilisateur s'engage également à veiller à ce qu'une autre personne (récupérant définitivement ou temporairement le produit de l'utilisateur) ait lu et compris l'intégralité du manuel d'utilisation du produit CORE Kiteboarding, y compris toutes les consignes et mises en garde figurant dans le présent manuel d'utilisation, avant que l'utilisateur n'autorise l'utilisation de son produit CORE Kiteboarding par cette autre personne. En concluant le contrat de vente d'un produit CORE Kiteboarding, l'utilisateur accepte, dans les limites légales, les points suivants: la renonciation à toute prétention, quelle que soit sa forme, découlant de l'utilisation du produit CORE Kiteboarding et de chacun de ses composants, que l'utilisateur a désormais ou aura à l'avenir à l'encontre de CORE Kiteboarding et de tous les autres partenaires contractuels. Le dégage- ment de CORE Kiteboarding et de tous les autres partenaires contractuels concernant toute prétention de l'utilisateur, de ses proches ou de tout autre utilisateur du produit CORE Kiteboarding en matière de perte, de dommages, de blessures ou de dépenses, qui découle de l'utilisation du produit CORE Kiteboarding, à l'encontre de CORE Kiteboarding et de tous les autres partenaires contractuels, y compris la responsabilité de CORE Kiteboarding et de tous ses composants découlant de la loi ou du contrat. Le décès ou l'incapacité de travailler entraîne l'entrée en vigueur de toutes les dispositions mentionnées ici et engage également les héritiers, les proches, les administrateurs de succession et de biens, les ayants droit ou les représentants légaux. CORE Kiteboarding et tous les autres partenaires contractuels n'ont fourni aucune autre déclaration orale ou écrite et nient expressément en avoir fait, à l'exception de celles mentionnées dans les présentes et dans le manuel d'utilisation du produit CORE Kiteboarding. ...

CONDITIONS DE GARANTIE / GARANTIE

En sa qualité de premier acheteur, l'utilisateur se voit accorder par CORE Kiteboarding une garantie contre les dommages dus à tout défaut matériel et de fabrication. Si des dommages découlant de tout défaut matériel ou de fabrication surviennent dans un délai de 6 (six) mois après la conclusion du contrat de vente, lesdits dommages sont réparés gratuitement par CORE Kiteboarding ou, le cas échéant, la pièce endommagée est remplacée. La

garantie est personnelle, à savoir accordée par CORE Kiteboarding à l'utilisateur. Elle ne peut donc pas être transférée et ne s'applique ni au matériel de location ni à celui de formation. Ce qui suit doit être observé pour pouvoir avoir recours à la garantie personnelle: le produit acheté doit être enregistré sur le site internet concerné dans les 14 (quatorze) jours suivant l'achat, les produits de la marque CORE devant l'être sur corekites.com. La confirmation d'enregistrement est envoyée par e-mail ou par voie postale. Pour faire valoir une prétention au titre de la garantie, la preuve d'achat (reçu) doit être jointe. Le nom du détaillant/site internet auprès duquel l'utilisateur a acheté le produit ainsi que la date d'achat doivent être indiqués de manière lisible. Bien entendu, la garantie s'applique uniquement dans le cadre d'une utilisation du Kitesurf sur l'eau. L'entreprise CORE Kiteboarding décide seule si le cas est couvert par la garantie. Elle peut exiger d'éventuelles preuves pour déterminer la survenue d'un tel cas, il peut s'agir de photos montrant visiblement le/les défaut(s), mais également de la vérification du produit par CORE Kiteboarding. L'envoi des informations nécessaires au représentant général de CORE Kiteboarding dans le pays de l'utilisateur, avec frais postaux prépayés, peut en outre être requis. Si CORE Kiteboarding constate la défectuosité, la réparation ou le remplacement du produit défectueux est couvert(e) par la garantie. Les frais subséquents découlant de la défectuosité ne sont pas pris en charge. Sont exclus de la garantie: les défauts dus à une utilisation abusive ou incorrecte, à une négligence ou à l'usure normale. Cela comprend entre autres les trous et l'équipement d'autres composants CORE Kiteboarding, les dommages dus à une exposition excessive aux rayons du soleil ou au gonflage excessif des boudins de l'aile, au serrage excessif ou au montage incorrect des vis, à une manipulation et un stockage incorrects, à l'utilisation du produit au niveau de brise-lames ou de digues ainsi qu'à tout défaut matériel et de fabrication. ...

La garantie s'annule dès qu'une pièce du produit est réparée ou modifiée sans l'accord exprès de CORE Kiteboarding. Même pour les produits réparés ou remplacés par CORE Kiteboarding, la période de garantie est déterminée en fonction de la date d'achat initiale. ...

PARTS
SENSOR 4S

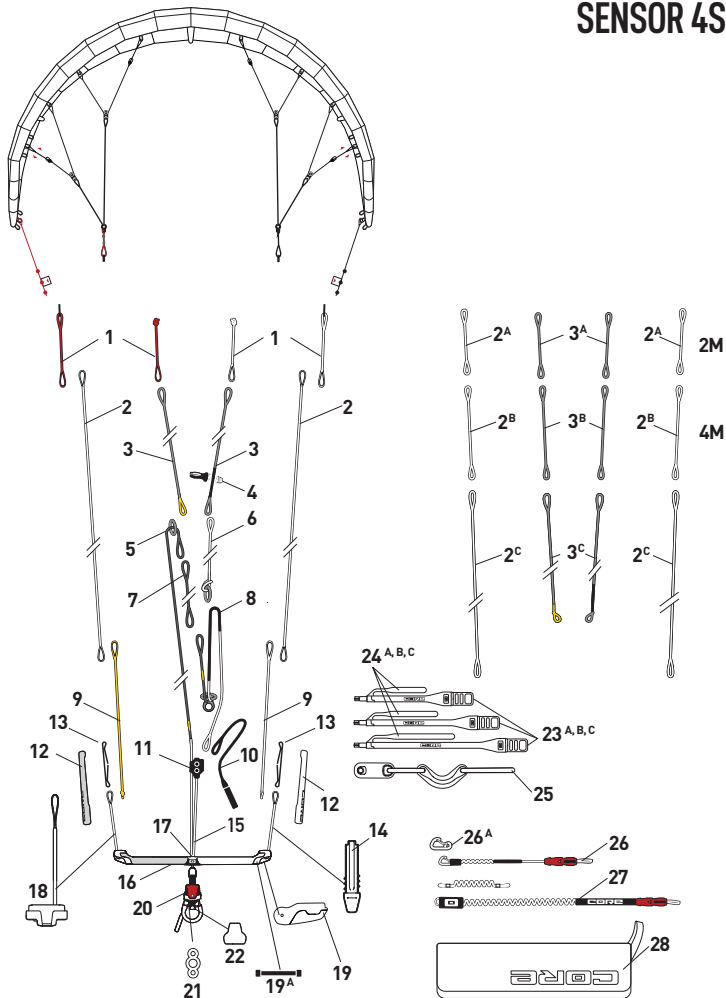

5

1	PIGTAILS (CONNECTOR SET)
2	BACK LINES (18+4+2M)
2 ^{A,B,C}	2M EXTENSION BACK LINES ^A / 4M EXTENSION BACK LINES ^B / 18M BACK LINES ^C
3	FRONT LINES (18+4+2M)
3 ^{A,B,C}	2M EXTENSION FRONT LINES ^A / 4M EXTENSION FRONT LINES ^B / 18M FRONT LINES ^C
4	V-SPLITTER
5	COVERED SAFETY LINE + STOPPER BALL
6	POWER LINE
7	RETURN LINE
8	PULLEY ROPE
9	LEADER LINES
10	ADJUSTER ROPE + HANDLE
11	ADJUSTER SET
12	FLOATER SET, GREY / WHITE
13	FLEX TRIM
14	INSERT, WHITE + BUNGEE
15	DEPOWERLINE
16	CONTROL BAR ONLY, GREY / WHITE
17	BAR INSERTS
18	ENDCAP INSERT, WHITE
19	ENDCAP LEVER, WHITE
19 ^A	ENDCAP LEVER BUNGEE
20	CIC QUICKRELEASE (ISO 21853:2020)
21	LEASH TRIPLE RING
22	STOPPER BALL
23 ^{A,B,C}	CHICKENLOOP X-SMALL / SMALL / LARGE
24 ^{A,B,C}	CHICKENSTICK X-SMALL / SMALL / LARGE
25	ROPE SLIDER, OPTIONAL
26	SHORT LEASH (ISO 21853:2020)
26 ^A	LEASH CARABINER ONLY
27	PRO LEASH (ISO 21853:2020) + EXTENSION, OPTIONAL
28	BAR BAG

6

PARTS
SENSOR 4S PRO

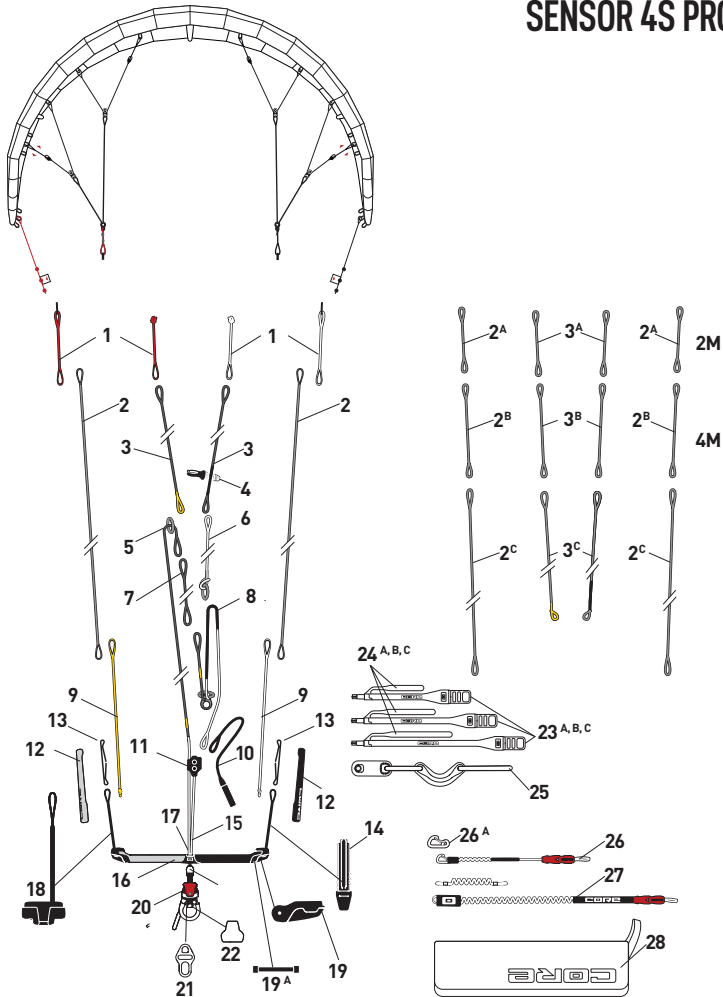

1	PIGTAILS (CONNECTOR SET)
2	TECTANIUM BACK LINES (18+4+2M)
2 ^{A,B,C}	TECTANIUM 2M EXTENSION BACK LINES ^A / 4M EXTENSION BACK LINES ^B / 18M BACK LINES ^C
3	TECTANIUM FRONT LINES (18+4+2M)
3 ^{A,B,C}	TECTANIUM 2M EXTENSION FRONT LINES ^A / 4M EXTENSION FRONT LINES ^B / 18M FRONT LINES ^C
4	V-SPLITTER
5	COVERED SAFETY LINE + STOPPER BALL
6	POWER LINE
7	RETURN LINE
8	PULLEY ROPE
9	LEADER LINES
10	ADJUSTER ROPE + HANDLE
11	ADJUSTER SET
12	FLOATER SET, GREY / BLACK
13	FLEX TRIM
14	FLOATER INSERT, BLACK + BUNGEE
15	DEPOWERLINE
16	CONTROL BAR ONLY, GREY / BLACK
17	BAR INSERTS
18	ENDCAP INSERT, BLACK
19	ENDCAP LEVER, BLACK
19 ^A	ENDCAP LEVER BUNGEE
20	CIC QUICKRELEASE (ISO 21853:2020)
21	LEASH COMBO RING
22	STOPPER BALL
23 ^{A,B,C}	CHICKENLOOP X-SMALL / SMALL / LARGE
24 ^{A,B,C}	CHICKENSTICK X-SMALL / SMALL / LARGE
25	ROPE SLIDER, OPTIONAL
26	SHORT LEASH (ISO 21853:2020)
26 ^A	LEASH CARABINER ONLY
27	PRO LEASH (ISO 21853:2020) + EXTENSION, OPTIONAL
28	BAR BAG

50CM

SENSOR BARSYSTEM

Max Körpergewicht / ^{de} Max Riders Weight / ^{en} Poids Corporel Max / ^{fr} 120 kg

Entwickelt für CORE Kites / ^{de} Developed for CORE Kites / ^{de} Développé pour les kites CORE / ^{fr}

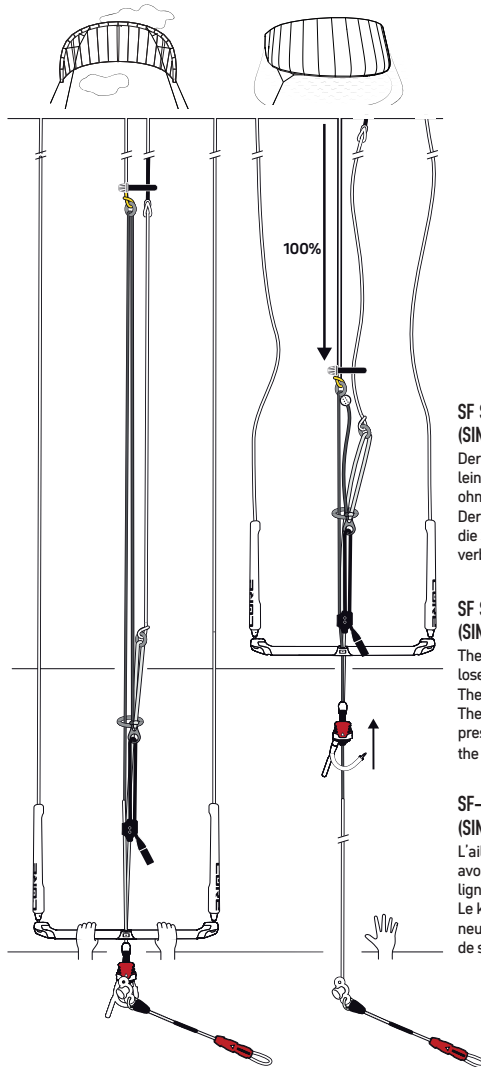
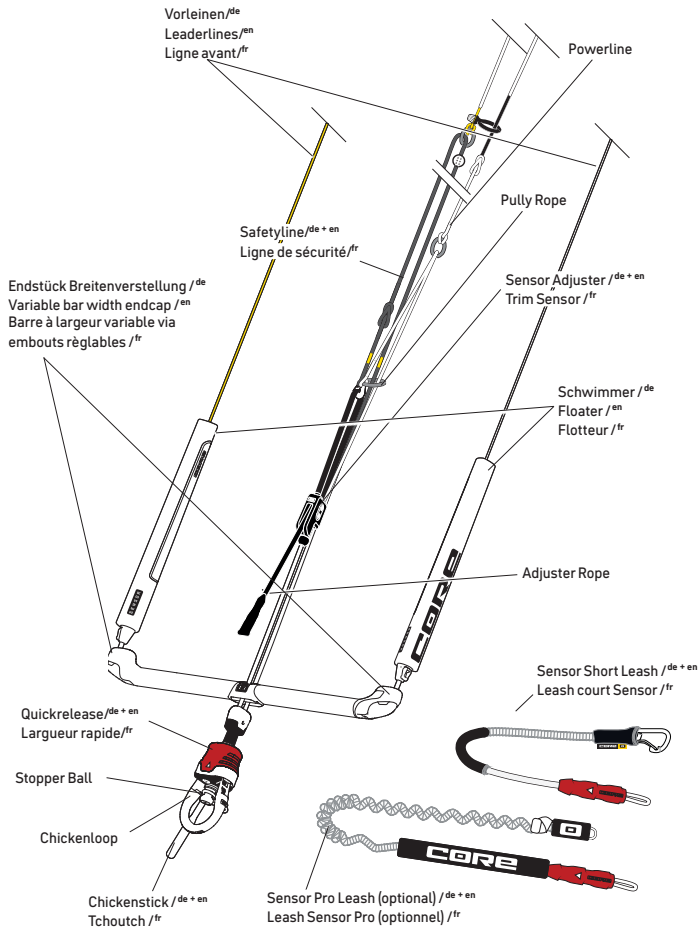

SF SAFETY+ / ^{de} (SINGLE FRONTLINE SAFETY+)

Der Kite weht drucklos an nur einer Frontleine aus. Alle weiteren Leinen verbleiben ohne Spannung.

Der Rider bleibt über die Safety Leash und die Safety Line mit dem drucklosen Kite verbunden.

SF SAFETY+ / ^{en} (SINGLE FRONTLINE SAFETY+)

The kite is released on one front line and loses all power.

The other lines remain without tension. The rider remains connected to the pressureless kite via the safety leash and the safety line.

SF-SAFETY+ / ^{fr} (SINGLE FRONTLINE SAFETY+)

L'aile devient et perd toute traction après avoir été largué sur une ligne. Aucune autre ligne n'est sous tension.

Le kitesurfer reste connecté au kite neutralisé à l'aide du leash et de la ligne de sécurité.

Reihenfolge der Leinen / ^{de}
 Alignment of the lines / ^{en}
 Ordre des lignes / ^{fr}

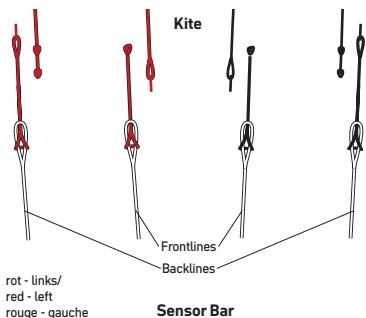

Anknüpfen der Leinen am Kite / ^{de}
 Attaching the lines to the kite / ^{en}
 Fixez les lignes à l'aile / ^{fr}

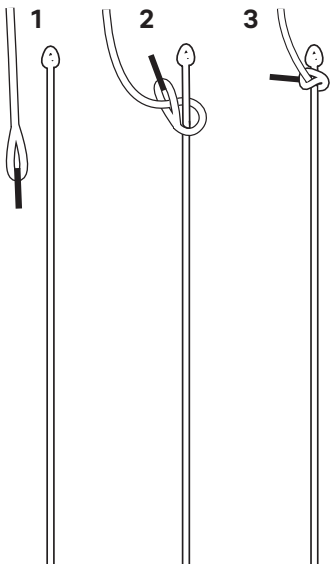

11

▲ WARNUNG / ^{de}

Kontrolliere immer deine Leinen und die korrekte Befestigung der Leinen am Kite, bevor du den Kite startest!

ANKNÜPFEN DER LEINEN AM KITE

Die Leinenenden der Sensor Bar sind so gestaltet, dass ein falsches Anknüpfen der Leinen unmöglich ist. Die Leinen sind farblich gekennzeichnet und die abwechselnde Anordnung der Schlaufen bzw. Knoten lassen nur eine mögliche Verbindung zu.

▲ WARNUNG / ^{en}

Always check all lines and the correct attachment of all lines to the kite prior to flying your kite!

ATTACHING THE LINES TO THE KITE

To avoid mistakes when connecting the lines to the kite, the Sensor Bar lines are colour coded and have alternating positions for the loops and knots. This ensures that there is only one possible way to attach the lines.

▲ MISE EN GARDE / ^{fr}

Toujours contrôler les lignes et la bonne fixation des lignes à l'aile avant de la faire décoller!

FIXEZ LES LIGNES À L'AILE

Les extrémités des lignes de la barre Sensor sont conçues de sorte à empêcher toute connexion incorrecte des lignes. Ces dernières disposent d'un code couleur et la disposition alternée des têtes d'alouettes ou des nœuds ne permet qu'une seule connexion.

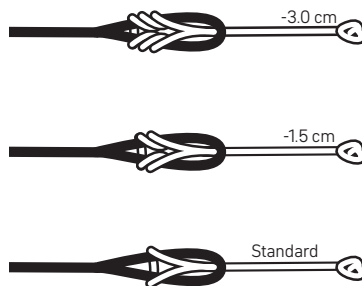

LEINEN AN DEN PIGTAILS TRIMMEN / ^{de}

Sollten sich deine Leinen unterschiedlich recken, können die einzelnen Leinen der Sensor zusätzlich zum Flex Trim im Floater über die Pigtails individuell getrimmt werden. Dazu wird ein weiterer Lark's-Head-Knoten hinzugefügt oder entfernt.

TRIM LINES ON THE PIGTAILS / ^{en}

If your lines stretch unevenly, the lines of the Sensor can be trimmed individually via the pigtails in addition to the Flex Trim in the floater. A Lark's Head knot is added or removed for this purpose.

TÊTES D'ALOUETTES RÉGLABLES / ^{fr}

Si les lignes du Sensor s'étirent de manière non homogène, vous pouvez les régler séparément à l'aide des pigtails en plus le Flex Trim dans le flotteur. Pour ce faire, une tête d'alouette permet d'ajuster ce réglage.

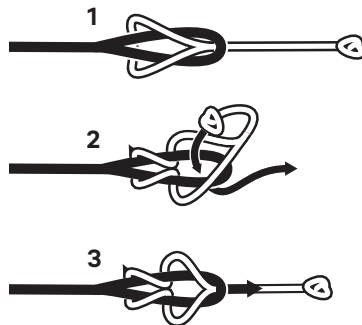

12

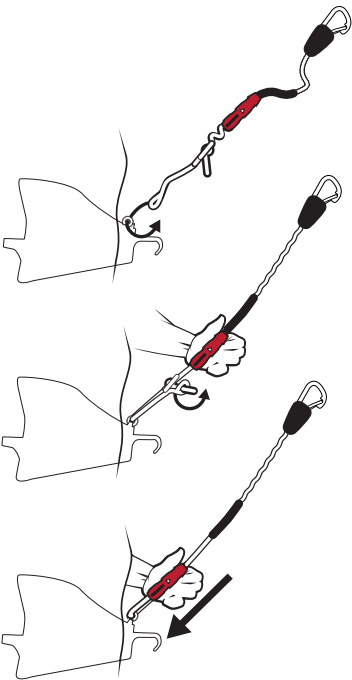

SENSOR LEASH MONTAGE AM TRAPEZ /^{de}

Die Short Leash wird vorn am Bügel des Trapezhakens oder an einem geeigneten Ring vorn am Trapez befestigt. Führe dafür den Tampen mit der Schlaufe durch den Bügel bzw. den entsprechenden Ring und fädle die Schlaufe über den Auslösestift. Lasse den Auslösestift wieder in den Auslösegriff rutschen, so dass der Auslösestift im Griff verschwindet.

Die Pro Leash wird seitlich am Trapez befestigt.

SENSOR LEASH INSTALLATION /^{en}

The short leash is to be attached to the harness spreader bar or the designated leash ring located on the front of the harness. Guide the leash end loop through a suitable part of the harness spreader bar or the designated leash ring and insert the loop over the release pin until it disappears.

The Sensor Pro Leash is attached to the side of your harness.

LEASH COURT SENSOR MONTAGE

SUR LE HARNAIS /^{fr}

Le leash court est fixé à l'avant sur l'étrier du crochet du harnais ou sur un anneau approprié situé à l'avant du harnais. Pour cela, fais passer la corde avec la sangle dans l'étrier ou l'anneau approprié et attache la sangle à la goupille de verrouillage. Fais glisser à nouveau la goupille de verrouillage dans la poignée de déclenchement de sorte qu'elle s'intègre dans le grip.

Le leash Pro est fixé sur un côté du harnais.

SHORT-LEASH BEFESTIGUNG AM QUICKRELEASE /^{de}

Der Leash Haken wird in den Safetyring eingehakt, bevor der Kite gestartet wird.

SHORT LEASH ATTACHMENT TO THE QUICKRELEASE /^{en}

The leash hook is hooked into the safety ring, before starting the kite.

FIXATION DU LEASH COURT SUR LE QUICKRELEASE /^{fr}

Accrochez le crochet de leash à l'anneau de sécurité avant de lancer le kite.

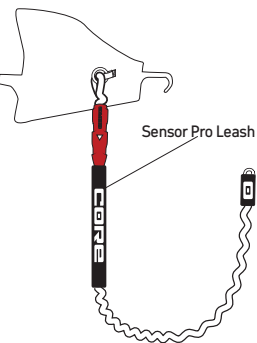

▲ WARNUNG /^{de}

Kontrolliere vor jedem Start dein Quickrelease und deine Leash auf Funktionalität und Leichtgängigkeit! Führe vor jedem Start eine Testauslösung durch und achte auf einen korrekten Zusammenbau (Indikator muss sichtbar sein). Kontrolliere, dass kein Sand oder andere Verunreinigungen in den Sicherheitssystemen sind. Wenn dies der Fall ist reinige alle Sicherheitssysteme gründlich bevor du startest!

QUICKRELEASE BEFESTIGUNG AM TRAPEZ

Den Loop in den Trapezhaken einhängen, dann den Chickenstick wie auf der Grafik gezeigt in den Trapezhaken stecken.

▲ WARNUNG /^{en}

Check your Quickrelease and your leash for functionality and ease of movement before every start! Carry out a test release before every start and ensure a proper assembly (indicator must be visible). Make sure there is no dirt or sand in your safety systems. If this is the case, clean all safety systems thoroughly before you start!

FASTENING QUICKRELEASE TO THE HARNESS

Clip the loop onto the harness hook, then insert the chicken stick into the harness hook as shown in the diagram.

▲ MISE EN GARDE /^{fr}

Avant chaque utilisation, assurez-vous que votre largeur Quickrelease et votre leash fonctionnent correctement et sans contrainte. Testez votre Quickrelease avant chaque utilisation et assurez-vous de l'assemblage correct (l'indicateur doit rester visible). Assurez-vous que vos systèmes de sécurité soient exempts de sable et de saletés. Dans le cas contraire, nettoyez méticuleusement tous les systèmes de sécurité avant de commencer!

LARGUEUR QUICKRELEASE FIXATION SUR LE HARNAIS

Accrochez le chicken loop aux crochets du harnais, puis placez le tchouch dans les crochets du harnais comme indiqué sur le schéma.

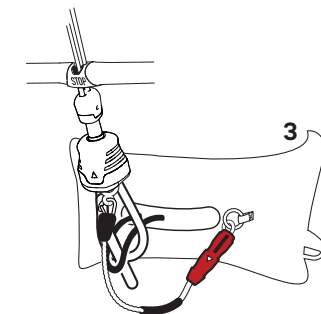
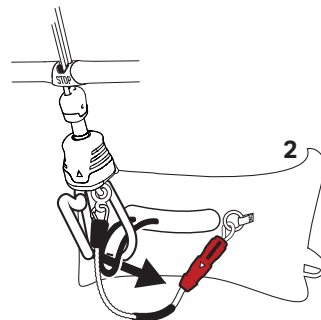
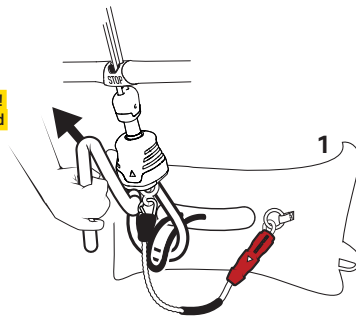

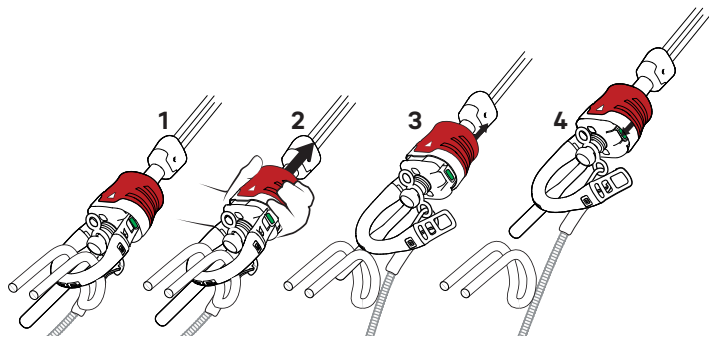

QUICKRELEASE AUSLÖSUNG / de

Um dich in einer Notsituation von dem Kite zu trennen, schiebst Du einfach die rote Hülse des Quickreleases von deinem Körper weg. Das Quickrelease öffnet sich und die Bar rutscht an der Safetyline hoch. Der Kite fällt drucklos vom Himmel.

QUICKRELEASE FUNCTION / en

To separate yourself from the kite in an emergency, simply push the red sleeve of the Quickrelease away from your body. The Quickrelease will open and the bar will slide up the safety line. The kite comes down and depowers fully.

DÉCLENCHEMENT DU LARGUEUR QUICKRELEASE / fr

Afin de vous désolidariser du kite en cas d'urgence, éloignez simplement de votre corps la poignée rouge du largueur Quickrelease en la poussant. Le largueur Quickrelease s'ouvre et la barre glisse vers le haut sur la ligne de sécurité. Le kite atterrit alors en douceur.

QUICKRELEASE ZUSAMMENBAU NACH EINER AUSLÖSUNG / de

Die Metallöse am offenen Ende des Chickenloops wird in die Arretierungsposition am Quickrelease-Körper geschoben und klickt automatisch ein. Achte darauf, dass der Arretierungsschlitten wieder vollständig nach unten rutscht und sich in seiner Ausgangsposition befindet. Dies ist der Fall, wenn der grüne Indikator vollständig zu sehen ist.

QUICKRELEASE ASSEMBLY AFTER AN ACTIVATION / en

Push the metal eyelet on the open end of the chicken loop into the locking position of the quick-release system. It will click into place automatically. Make sure the locking slide glides back down completely and is in its original position (the green indicator should be fully visible).

ASSEMBLAGE DU LARGUEUR QUICKRELEASE APRÈS SON DÉCLENCHEMENT / fr

Passez la boucle métallique du Chicken Loop dans le largueur Quickrelease en position verrouillée. Elle s'enclenche automatiquement. Veillez à ce que la glissière de verrouillage redescende complètement jusqu'à retrouver sa position initiale. Le cas échéant, l'indicateur vert est entièrement visible.

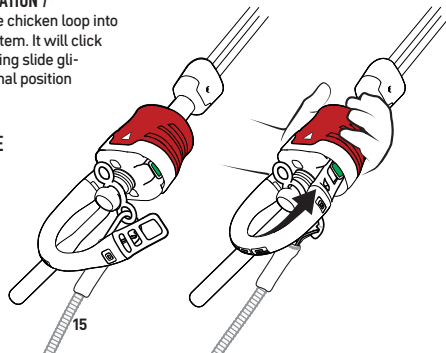

▲ WARNUNG / de

Vor dem Start des Kites muss die Sensor Leash mit dem Haken am Triple-Ring des Sensor Release befestigt werden! Die Sensor Leash ist die letzte Verbindung zu dir und deinem Kite, löse sie also nur im absoluten Notfall aus und bedenke, dass ein führerloser Kite eine Gefahr für Dritte auf dem Wasser und an Land darstellen kann.

SENSOR LEASH AUSLÖSUNG

Um dich in einer Notsituation komplett von dem Kite zu trennen, umfasse den Leash Auslösegriff vollständig mit der Hand und schiebe ihn von deinem Körper weg. Der Leash Auslösemechanismus öffnet sich und du bist komplett von Kite und Bar getrennt.

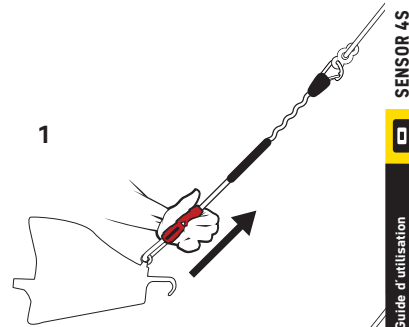

▲ WARNUNG / en

Before you fly the kite hook the Sensor Leash hook into the triple ring of the Sensor Release. The leash is the last connection between you and your kite. Only release in extreme danger and remember that an uncontrolled kite can be a great danger for other individuals on land and on the water.

SENSOR LEASH FUNCTION

In an emergency situation you grab the leash release with your whole hand and push it away from your body. The release mechanism opens by pushing the release grip. You are not connected to the kite and bar anymore.

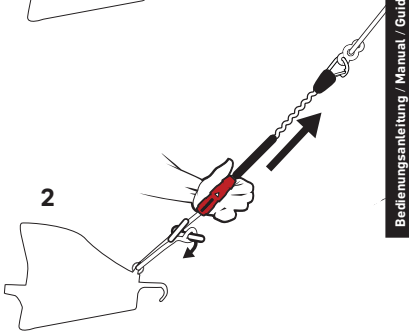

▲ MISE EN GARDE / fr

Avant de commencer, le leash court Sensor doit être fixé à l'anneau triple du release Sensor à l'aide du crochet ! Le leash Sensor est le dernier lien entre toi et le kite, donc ne le desserre qu'en cas d'urgence et n'oublie pas qu'un kite sans guide peut représenter un danger pour les autres, que ce soit sur l'eau ou sur la terre ferme.

DÉCLENCHEMENT DU LEASH SENSOR

Afin de te désolidariser complètement du kite en cas d'urgence, saisis complètement la poignée de déclenchement avec la main et écarte-la de ton corps en poussant. Le mécanisme de déclenchement du leash s'ouvre et tu es complètement séparé du kite et de la barre.

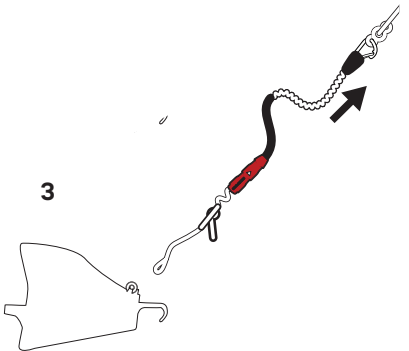

▲ WARNUNG / de

Wähle deine Kitegröße immer passend zu deinem Fahrkönnen und dem Wetter.

SENSOR ADJUSTER TRIMM

Über den Adjuster hast du die Möglichkeit, den Trimm des Kites zu verändern.

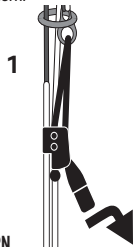

DEPOWERN
Greife den Adjuster-Griff und ziehe ihn in Richtung deines Körpers, bis der gewünschte Depower Effekt erreicht ist. Die Leine wieder in der Klemme fixieren. Um ein Verwickeln des Adjusters zu vermeiden, kann der Adjuster-Griff durch den Klett an der Adjusterklammer befestigt werden.



ANPOWERN

Um den Kite wieder zu powern, greife den Adjuster-Griff und ziehe ihn ein kleines Stück in deine Richtung, um die Leine aus der Klemme zu lösen und lasse die Leine jetzt zurück gleiten, bis du die gewünschte Power im Kite hast und fixiere die Leine wieder in der Klemme.

▲ WARNING / en

Always choose your kite size properly to suite your riding level and the weather situation.

SENSOR ADJUSTER FUNCTION

The adjuster lets you adjust the power of the kite (aka „trimming“).

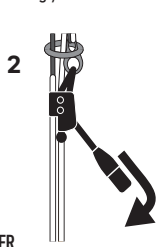

DEPOWER

Grab the adjuster grip and pull towards your body until you get the desired depower effect. Lock the line in the cleat again. To prevent the adjuster from getting tangled you can lock the grip with the velcro on the adjuster cleat.

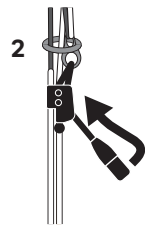

POWERING UP

Pull the adjuster grip a short distance to unlock the line in the cleat and let the line slide back until you have the desired power, then let the line lock in the cleat again.

▲ MISE EN GARDE / fr

Choisis toujours la taille de ton kite en fonction de ton expérience et des conditions météorologiques.

AJUSTEUR SENSOR POUR LE TRIM

L'ajusteur vous permet de modifier la puissance du kite (aussi appelé trim)



RALENTIR

Attrape la poignée de l'ajusteur et tire-la vers ton corps jusqu'à atteindre l'effet souhaité. Fixe à nouveau la ligne à la pince. Afin d'éviter que l'ajusteur ne s'emmêle, la poignée de l'ajusteur peut être fixée à la pince de l'ajusteur à l'aide du velcro.

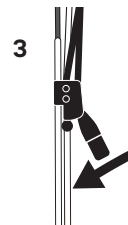

ACCÉLÉRER

Afin de faire accélérer à nouveau le kite, attrape la poignée de l'ajusteur et tire-la un peu vers toi afin de dénouer la ligne de la pince et fais ensuite glisser la ligne jusqu'à ce que le kite à le power souhaitée et fixe à nouveau la ligne à la pince.

Depowern / de

Depower / en

Ralentir / fr

Anpowern / de

Powering up / en

Accélérer / fr

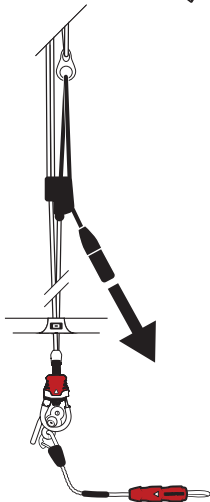
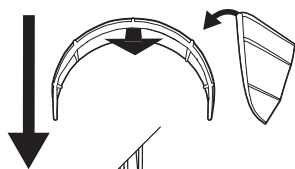

4:1 ADJUSTER / de

Durch eine doppelte Umlenkung wird die benötigte Kraft zum Depowern vervierfacht und erlaubt eine präzise Einstellung des Kitewinkels.

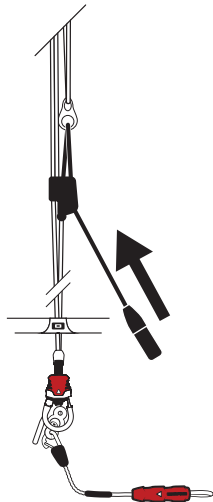
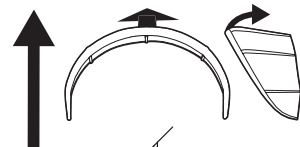

4:1 ADJUSTER / en

A double pulley reduces the power required for depowering by four while allowing the kite's angle to be adjusted with precision.

ADAPTATEUR 4:1 / fr

Une double poulie permet de diviser par quatre la force nécessaire régler précisément l'angle de l'aile.

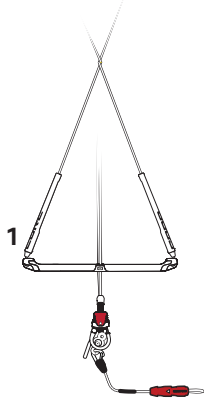

SENSOR BAR AUSDREHEN / de

Wenn der Kite einen Loop geflogen ist oder du eine Rotation gesprungen bist, kannst du die Bar einfach ausdrehen. Dabei werden die Leinen oberhalb und unterhalb der Bar wieder entdreht.

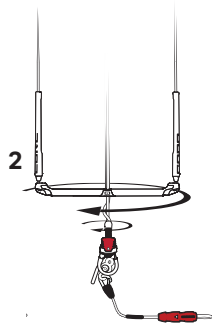

SENSOR BAR AUTO UNTWIST FUNCTION / en

If the kite has flown a loop or you have jumped a rotation, you can simply untwist the bar. The lines above and below the bar will be untwisted.

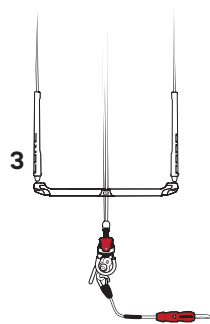

FAIRE PIVOTER LA BARRE SENSOR / fr

Si tu es en kite loop ou si tu fais une rotation en l'air, tu peux facilement faire pivoter la barre. Les lignes situées au-dessus et en dessous de la barre sont à nouveau démêlées.

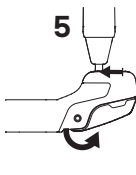
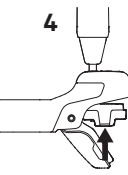
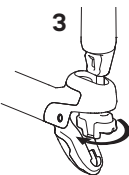
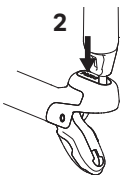
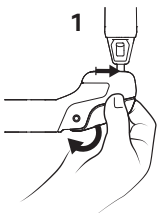

VARIABLE BARBREITE / de

Die Sensor Bar kann sehr einfach in der Breite verstellt werden. Dazu schiebt man einfach den Schwimmer hoch, öffnet den Klapphebel am Endstück und drückt die Komponente mit der Aufschrift "PRESS" mit dem Daumen aus seiner Arretierung nach unten aus dem Endstück. Dann wird die Leine um 180° gedreht und wieder in die Arretierung gedrückt. So kann man mit einer Bar alle Kitegrößen fliegen.

VARIABLE BAR WIDTH / en

It is very easy to adjust the width of the sensor bar. To do this, simply slide the float up, open the folding lever on the end piece and press the component labelled "PRESS" out of its locking mechanism and downwards out of the end piece, with your thumb. Then rotate the line 180° and press it back into the locking mechanism. This means that you can fly almost all kite sizes with one bar.

LARGEUR DE LA BARRE AJUSTABLE / fr

La largeur de la barre Sensor est très facilement ajustable. Il suffit de pousser le flotteur vers le haut, d'ouvrir le levier rabattable de l'embout et d'appuyer avec le pouce sur la pièce portant l'inscription « PRESS » vers le bas, hors de l'embout, de façon à la déverrouiller. Ensuite, faire tourner la ligne de 180° et la verrouiller à nouveau. Il est ainsi possible de manœuvrer des kites de toutes tailles avec une seule barre.

V-SPLITTER / de

Der CORE V-Splitter kann bei Bedarf entfernt werden. Dazu wird die Kappe abgedreht und der V-Splitter entfernt. Somit kann die Bar als LOW-V Konfiguration geflogen werden. Achte beim Anbringen des V-Splitters auf die korrekte Position oberhalb des Rings an der Frontleine. Der V-Splitter wird mit der linken Frontleine verschraubt.

Wir empfehlen alle CORE Kites mit einem hohen Y zu fliegen. Wenn die LOW-V Konfiguration benutzt wird, sollten die Backlines entsprechend getrimmt werden (verlängert).

V-SPLITTER / en

The CORE V-Splitter can be removed if needed. To do so, unscrew the cap then remove the splitter. The bar can then be flown in a LOW-V configuration. When attaching the V-Splitter, make sure it is correctly positioned over the ring on the front line. The V-Splitter is connected to the left front line.

We recommend flying all CORE kites in a HIGH-Y configuration. If you opt for a LOW-V configuration, then the backlines should be trimmed accordingly (extended).

SPLITTER EN V / fr

Le splitter en V CORE peut être retiré au besoin. Pour ce faire, dévissez le capuchon et retirez le splitter en V. Vous pouvez ainsi utiliser la barre en mode LOW-V. Lorsque vous ajoutez le splitter en V, veillez à ce qu'il soit bien placé au-dessus de l'anneau sur la ligne avant. Le splitter en V est vissé sur la ligne avant gauche.

Nous recommandons de toujours utiliser un V haut avec les ailes CORE. Si vous utilisez le mode LOW-V, réglez (rallongez) les lignes arrière en conséquence.

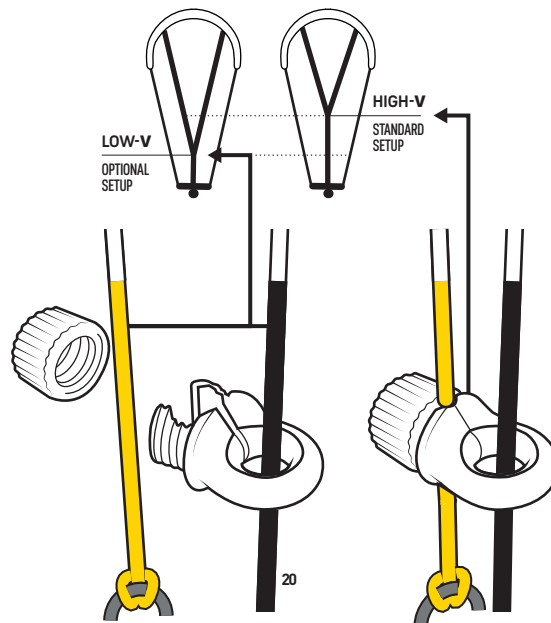

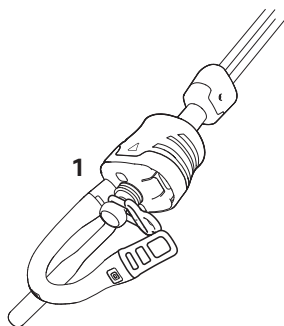

1

▲ WARNUNG / de

CORE Kiteboarding empfiehlt den normalen Standard Safety Modus, also das Einhängen des Leashhakens in den freihängenden safety ring des Quickrelease, da er ein vollständiges Depowern des Kites ermöglicht. CORE Kiteboarding empfiehlt zu keinem Zeitpunkt den Wakestyle-Modus zu verwenden, da dieser Modus im ausgehaktem Zustand und nach dem Loslassen der Bar das drucklose Auswehen des Kites verhindert. Fahrer, die den Wakestyle-Modus benutzen, müssen sich über die mögliche Gefahren im Klaren sein und eventuelle Folgeschäden selbst verantworten.

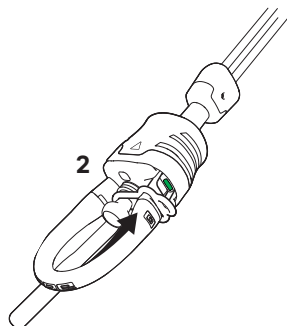

2

WAKESTYLE MODUS

Der Wakestyle Modus sollte ausschließlich von sehr erfahrenen Unhooked-Ridern verwendet werden. Grund: Nach dem Loslassen der ausgehakten Bar kann der Kite im Wakestyle Modus erheblich Restzug behalten. Zudem kann sich der Chickenloop mit dem Quickrelease (je nach Situation) vorübergehend oder dauerhaft außer Reichweite befinden.

UMRÜSTUNG UND ZUSAMMENBAU

Um den Wakestyle Modus zu nutzen, wird die Metalöse des Chickenloops durch das schmale Langloch des Safetyrings geführt, bevor diese in die Arretierung eingeklickt wird.

AUSWIRKUNGEN IN DER PRAXIS

Bei ausgehakten Manövern kann der Fahrer die Bar loslassen und hängt dann an der Pro Leash – der Kite wird NICHT drucklos, aber voll gedepowert. Um den Kite auswehen zu lassen, muss der Rider das Quickrelease zu sich heranziehen und auslösen. Der Chickenloop öffnet sich, der Kite weht dann an der Safety-Leine drucklos aus.

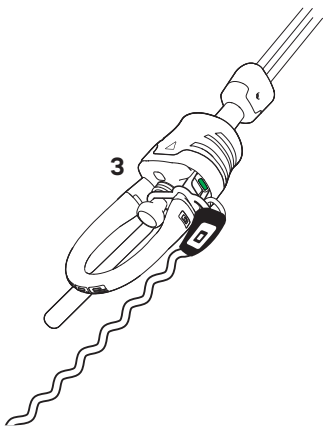

3

▲ WARNUNG / en

CORE Kiteboarding recommends the standard safety mode (which involves connecting the leash hook to the quick-release system's hanging safety ring) as this mode allows for the kite to be depowered fully. CORE Kiteboarding advises against using the „wakestyle“ mode at any time as this mode prevents an unhooked kite from eliminating the pull when the bar is released. Riders who opt for the wakestyle mode must consider all the possible risks and take responsibility for any eventual damage!

WAKESTYLE SETUP

The Wakestyle mode should only be used by very experienced unhooked riders. The reason: after letting go of the unhooked bar, the kite can retain significant remaining pull in the Wakestyle mode. In addition, the chicken loop with the Quickrelease can be temporarily or permanently out of reach (according to the situation).

RETROFITTING AND ASSEMBLY

To use the Wakestyle mode, pass the metal eyelet on the chicken loop through the narrow slot in the safety ring, before clicking it into the locking mechanism.

EFFECTS IN PRACTICE

For unhooked manoeuvres, the rider can let go of the bar and hang on the Pro Leash – the kite is NOT unpressurised, but fully depowered. To allow the kite to unfurl, the rider must pull the Quickrelease towards them and release it. The chicken loop opens, and the kite unfurls on the safety line unpressurised.

▲ MISE EN GARDE / fr

CORE Kiteboarding recommande le mode normal Standard Safety, c'est-à-dire d'accrocher les crochets du leash dans l'anneau de sécurité libre du largueur Quickrelease, car il permet d'arrêter complètement l'aile. CORE Kiteboarding recommande de ne jamais utiliser le mode Wakestyle, car ce dernier empêche le cerf-volant de s'envoler sans pression lorsqu'il est décroché et que la barre est relâchée. Les kitesurfeurs qui utilisent le mode Wakestyle doivent connaître les dangers possibles et prennent l'entière responsabilité de toute conséquence éventuelle !

MODE WAKESTYLE

Le mode Wakestyle doit uniquement être utilisé par les kite surfeurs ayant une grande expérience dans la navigation dehookée, car, une fois la barre décrochée, le kite en mode « Wakestyle » peut conserver une force de traction résiduelle considérable. De plus, le chicken loop et le largueur Quickrelease peuvent se trouver temporairement ou définitivement hors de portée (en fonction de la situation).

AJUSTEMENT ET ASSEMBLAGE

Pour utiliser le mode Wakestyle, passer la boucle métallique du chicken loop dans la fente étroite de l'anneau de sécurité avant de la bloquer dans le système de verrouillage.

CONSÉQUENCES DANS LA PRATIQUE

Lors de la manœuvre de décrochage, le kite surfeur peut lâcher la barre et sera alors suspendu au leash pro: le kite RESTE sous pression, mais avec un depower complet. Pour augmenter le depower du kite, le kite surfeur doit tirer le largueur quick release vers lui et le déclencher. Le chicken loop s'ouvre, la pression exercée sur le kite diminue en douceur avec la ligne de sécurité.

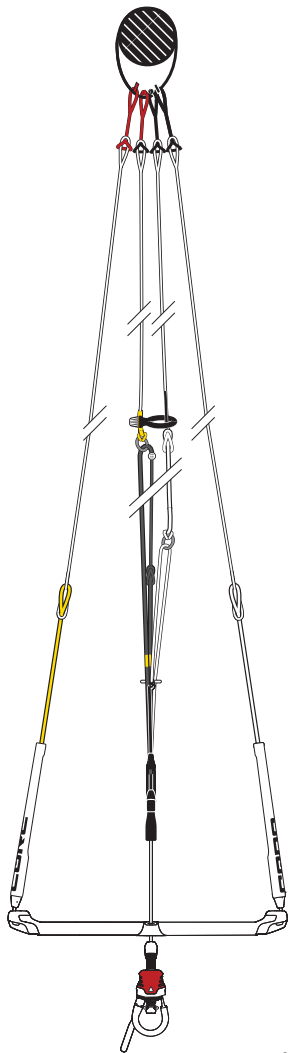

LEINENLÄNGEN KONTROLLE / de

Von Zeit zu Zeit sollte die korrekte Länge der Leinen überprüft werden. Hierzu befestigt man die Enden der Flugleinen an einem Haken. Bei voll geöffnetem Adjuster die Bar zum Körper hin ziehen. Jetzt müssen alle Leinen gleich lang sein. Bitte denke auch daran, den Verschleiss der Inserts im Holm regelmäßig zu überprüfen und dieses ggf. zu tauschen!

LINE LENGTH CHECK / en

You should check your line lengths on a regular basis. Attach all flying line ends on a hook. When the adjuster is open fully and you pull the bar towards your body all lines have to be the same length. Please check the condition of the bar inserts regularly and replace them if necessary.

VÉRIFICATION DE LA LONGUEUR DE LA LIGNE / fr

La longueur correcte des lignes doit parfois être contrôlée. À cet effet, les extrémités des lignes de vol sont fixées à un crochet. Avec le trim complètement ouvert, tirer la barre vers soi. Toutes les lignes doivent désormais être de la même longueur. Veuillez vérifier régulièrement l'état des inserts de la barre et les remplacer si nécessaire.

TRIMMUNG DER BACKLINES / de

Die Trimmfunktion der Backlines ist im Floater verstaut. Zur Bedienung muss der Floater entsprechend der Abbildung hochgeschoben werden. Längenänderungen der Backlines können durch Umwickeln/Abwickeln der FlexTrim-Metallspange vorgenommen werden.

Beachte: Die Trimmfunktion am gegenüberliegenden Ende der Leine, den Pigtails, wird auf Seite 12 beschrieben.

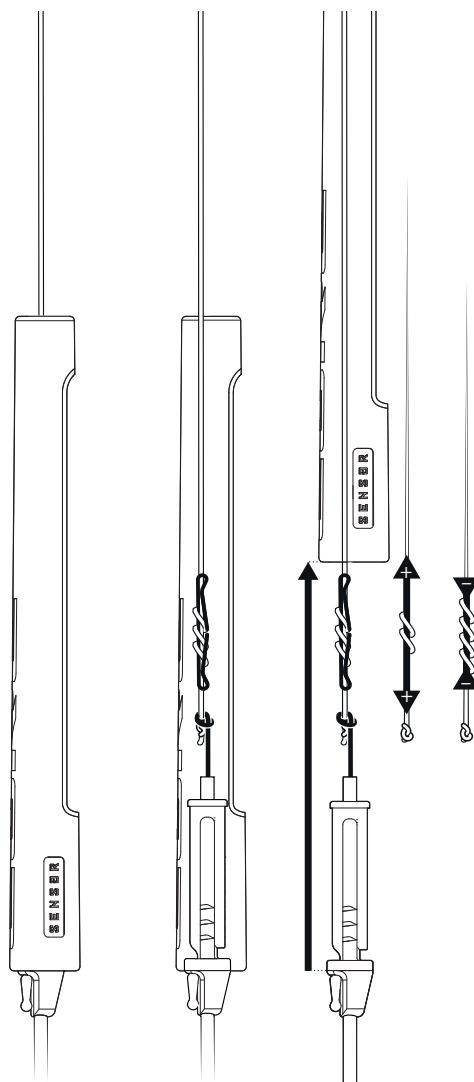

TRIMMING THE BACKLINES / en

The backline trim control is located in the floater. To operate it, the floater must be pushed up as shown in the picture. The Lark's Head knot can be moved to compensate for changes in the length of the backlines. If the trimming at the trim points is insufficient, the figure-eight knots can also be loosened and moved. The excess line can be stowed in the floater.

▲ WARNING / en

Always make sure the floater is positioned as close to the bar as possible, and if necessary, pull it down further.

Note: For information on trimming the opposite ends of the lines (the pigtails), see page 12.

RÉGLAGE DES LIGNES ARRIÈRE / fr

La fonction de réglage des lignes arrières est dissimulée dans le flotteur. Pour y avoir accès, le flotteur doit être relevé comme indiqué sur l'illustration. Les variations de longueur des lignes arrière peuvent être compensées en déplaçant la tète d'alouette. Si les points de réglage ne suffisent pas, vous pouvez également défaire et déplacer les nœuds de huit.

Le surplus de la ligne peut être logé dans le flotteur.

▲ MISE EN GARDE / fr

Assurez-vous toujours que le flotteur est placé aussi près que possible de la barre. En cas de besoin, redescendez-le.

Nota bene : la fonction de réglage à l'autre bout de la ligne, dite pigtails, est décrite page 12.

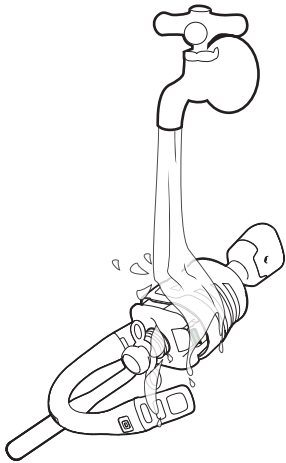

+

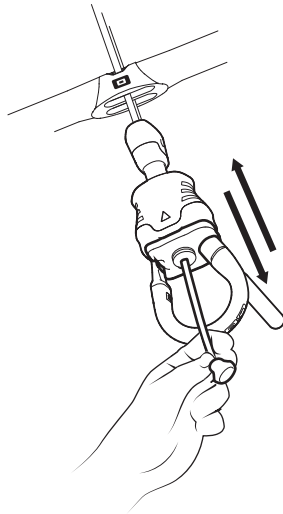

WARTUNG UND PFLEGE /^{de}

Vergewissere dich vor jedem Start, dass alle Sicherheitssysteme inklusive des Quickreleases, der Safety Line und deren Kanal immer leichtgängig und frei von Sand und Verschmutzungen sind.

Spüle dazu deine Sensor Bar nach jedem Gebrauch mit Süßwasser ab! Zum Auswaschen des Quickreleases ziehe dann die Safety Line im QR-Kanal hin und her. Prüfe ob Quickrelease, Safety Line-Kanal und Keramiklager sauber sind und wiederhole den Vorgang bei Bedarf.

Bitte denke auch daran, den Verschleiß des gesamten Barsystems inkl. aller Leinen regelmäßig auf Funktion und Beschädigungen zu überprüfen und dieses ggf zu tauschen!

CARE AND MAINTENANCE /^{en}

Before every launch, ensure that all safety systems including the Quickrelease, safety line and the tube it travels through are always fully functional and free from sand and dirt.

Rinse your Sensor bar with fresh water after every use! While rinsing the Quickrelease, feed the safety line in the QR channel back and forth. Check whether

the Quickrelease, safety line movement and ceramic bearings are clean and repeat the process if needed.

Please remember to regularly check the entire bar system, including all lines for wear, proper function and any damage, and replace if necessary!

L'ENTRETIEN ET LA MAINTENANCE /^{fr}

Avant chaque utilisation, s'assurer que tous les systèmes de sécurités notamment le largueur Quickrelease, la ligne de sécurité et le conduit dans lequel elle coulisse, soient complètement fonctionnels et exempts de sable et de saletés.

Rincez donc ton barre Sensor à l'eau douce après chaque utilisation. Pendant le rinçage du largueur Quickrelease, faites coulisser la ligne de sécurité d'avant en arrière dans le conduit du largueur. Vérifier si le largueur Quickrelease, le conduit de votre ligne de sécurité et le roulement céramique sont propres et répétez l'opération si nécessaire.

Veuillez également vérifier régulièrement l'usure, le bon fonctionnement et l'éventuelle détérioration de l'ensemble du système de barre, y compris de toutes les lignes, et de le remplacer si nécessaire !

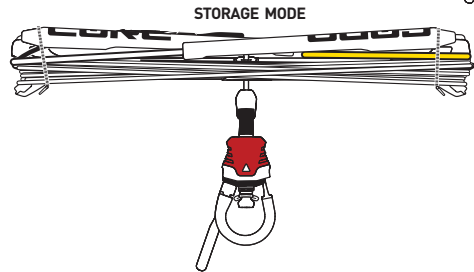
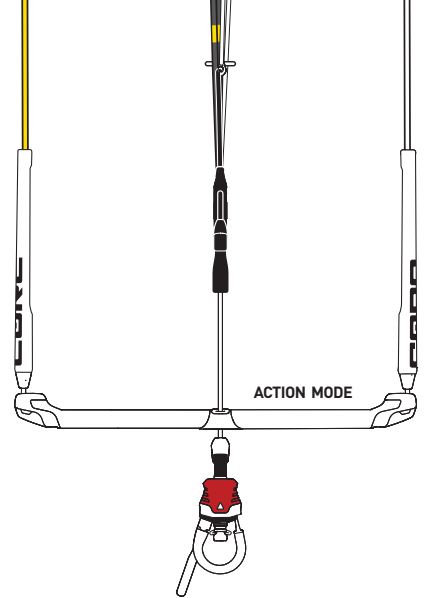

KLAPPBARE WINDER /^{de}

Klappe die Winder vor dem Start des Kites ein um das Verletzungsrisiko zu reduzieren.

Zum Aufwickeln der Leinen werden die Winder ausgeklappt. Die Leinen werden aufgewickelt und mit dem Bungee gesichert.

FOLDABLE WINDERS /^{en}

Before using the kite, fold the winders to reduce the risk of injury.

The winders are folded out to wind up the lines. The lines are wound up and secured with the bungee.

ENROULEURS PLIABLES /^{fr}

Refermez les enrouleurs avant de faire décoller l'aile pour réduire le risque de blessure.

Les enrouleurs sont ouverts pour dérouler les lignes. Les lignes sont enroulées, déroulées et sécurisées à l'aide de l'élastique de maintien